



PREFEITURA MUNICIPAL DE CÁSSIA DOS COQUEIROS

CNPJ nº. 44.229.805/0001-87

Rua Joaquim Lopes Ferreira, nº. 489 - Centro - Cássia dos Coqueiros - SP

Telefones: (16) 3669-1123

Site: www.cassiadoscoqueiros.sp.gov.br

E-mails: licitacao@cassiadoscoqueiros.sp.gov.br e prefeitura@cassiadoscoqueiros.sp.gov.br

AVISO DE LICITAÇÃO TOMADA DE PREÇOS: 001/2020

OBJETO: CONTRATAÇÃO DE EMPRESA PARA CONSTRUÇÃO DE BANHEIROS PÚBLICOS NA PRAÇA MUNICIPAL DE CÁSSIA DOS COQUEIROS.

Os interessados poderão examinar, gratuitamente, o Edital e seus anexos, nos dias úteis, no horário das 08:00 às 17:00 horas, no quadro de avisos da Prefeitura Municipal de Cássia dos Coqueiros, sito Rua Joaquim Lopes Ferreira, nº 489 – Centro, podendo adquiri-lo junto ao Departamento de Compras e Licitações, em CD-ROM a ser retirado no referido endereço, mediante entrega, de mídia virgem, ou na forma impressa mediante o pagamento de R\$ 30,00 (trinta reais), a ser efetuado no Setor de Arrecadação, no mesmo endereço ou ainda, gratuitamente, através de “download” junto a “home page” desta Prefeitura, na Internet, no endereço de acesso <http://www.cassiadoscoqueiros.sp.gov.br>. Os envelopes contendo proposta e documentos serão recebidos no Setor de Compras e Licitações da Prefeitura Municipal de Cássia dos Coqueiros, no dia **19 de fevereiro de 2020**, até às **09:00** horas, iniciando a sua abertura às **09:30** horas.

Cássia dos Coqueiros, 30 de janeiro de 2020.

Dilma Cunha da Silva
Prefeita do Município de Cássia dos Coqueiros



PREFEITURA MUNICIPAL DE CÁSSIA DOS COQUEIROS

CNPJ nº. 44.229.805/0001-87

Rua Joaquim Lopes Ferreira, nº. 489 - Centro - Cássia dos Coqueiros - SP

Telefones: (16) 3669-1123

Site: www.cassiadoscoqueiros.sp.gov.br

E-mails: licitacao@cassiadoscoqueiros.sp.gov.br e prefeitura@cassiadoscoqueiros.sp.gov.br

PROTOCOLO DE RETIRADA DE EDITAL

TOMADA DE PREÇOS: 001/2020

OBJETO: CONTRATAÇÃO DE EMPRESA PARA CONSTRUÇÃO DE BANHEIROS PÚBLICOS NA PRAÇA MUNICIPAL DE CASSIA DOS COQUEIROSdos Coqueiros.

RAZÃO SOCIAL: _____

CNPJ: _____

ENDEREÇO: _____ Nº _____

BAIRRO: _____ CIDADE: _____

ESTADO: _____ CEP: _____

TELEFONE: (____) _____ EMAIL: _____

NOME: _____

RG: _____ CPF: _____

Assinatura

Data: _____ **hora:** _____:

Senhor Licitante, visando à comunicação futura entre esta Prefeitura Municipal e essa empresa, solicita-se o preenchimento LEGÍVEL E CORRETO do termo de recebimento do edital e remeter à Comissão (licitacao@cassiadoscoqueiros.sp.gov.br). A falta da remessa do termo exime a Comissão Permanente de Licitação da comunicação de eventuais retificações ocorridas no instrumento convocatório e de quaisquer informações adicionais.



PREFEITURA MUNICIPAL DE CÁSSIA DOS COQUEIROS

CNPJ nº. 44.229.805/0001-87

Rua Joaquim Lopes Ferreira, nº. 489 - Centro – Cássia dos Coqueiros – SP

Telefones: (16) 3669-1123

Site: www.cassiadoscoqueiros.sp.gov.br

E-mails: licitacao@cassiadoscoqueiros.sp.gov.br e prefeitura@cassiadoscoqueiros.sp.gov.br

TOMADA DE PREÇOS: 001/2020

CONTRATAÇÃO DE EMPRESA PARA CONSTRUÇÃO DE BANHEIROS PÚBLICOS NA PRAÇA MUNICIPAL DE CÁSSIA DOS COQUEIROS.

Modalidade: Tomada de Preços

Tipo: Menor preço

Critério de Julgamento: Menor preço global.

Data da realização: 19/02/2020

1. PREAMBULO

Local: Prefeitura Municipal de Cássia dos Coqueiros, sito à Rua Joaquim Lopes Ferreira, n.º 489 – Centro, na cidade de Cássia dos Coqueiros, Estado de São Paulo.

Entrega de Envelopes: até as **09:00** horas - Protocolo Geral da Prefeitura Municipal de Cássia dos Coqueiros, sito à Rua Joaquim Lopes Ferreira, n.º 489 – Centro, na cidade de Cássia dos Coqueiros, Estado de São Paulo.

Horário de início da sessão: **09:30** horas

Os trabalhos de abertura dos envelopes documentação serão iniciados imediatamente após o término do prazo acima, em ato público.

A Prefeitura Municipal de Cássia dos Coqueiros informa que se acha aberto o Processo de Licitação, a ser regida pela Lei 8.666/93 e suas alterações, pela Lei Complementar nº 123/06, atualizada pela Lei Complementar nº 147, de 07 de agosto de 2014 e pela Lei Complementar n.º 155 de 27 de outubro de 2016 bem como legislação complementar e pelas condições estabelecidas pelo presente edital e anexos.

2. OBJETO

2.1. O objeto da presente licitação é a **CONTRATAÇÃO DE EMPRESA PARA CONSTRUÇÃO DE BANHEIROS PÚBLICOS NA PRAÇA MUNICIPAL DE CÁSSIA DOS COQUEIROS**, com fornecimento de material e mão de obra, de acordo com a Planilha Orçamentária, Memorial Descritivo, Cronograma-físico financeiro e Projeto, partes integrantes deste edital (**ANEXO I**);

2.2. Prazo de Contratação: O prazo máximo para a execução dos serviços será de **01 (um) mes**, a contar do recebimento da Ordem de Serviços;

2.3. Os serviços serão fiscalizados pelos servidores designados pela **Prefeita do Município de Cássia dos Coqueiros**.

2.4. O objeto contratado em decorrência da presente licitação poderá sofrer, nas mesmas condições, acréscimos ou supressões do valor inicial, nos termos do art. 65, § 1º da Lei 8.666/93 e suas alterações;

3 - BASE LEGAL, ANEXOS DO EDITAL E RESERVA DE RECURSOS

3.1- A presente licitação é regida pela Lei Federal nº. 8.666, de 21 de junho de 1.993, atualizada pelas Leis Federais nº. 8.883, de 8 de junho de 1994, de nº 9.032, de 28 de abril de 1995, de nº 9.648, de 27 de maio de 1998 e de nº 9.854, de 27 de outubro de 1999 e da Lei Complementar nº 123, de 14 de dezembro de 2006, atualizada pela Lei Complementar nº 147,



PREFEITURA MUNICIPAL DE CÁSSIA DOS COQUEIROS

CNPJ nº. 44.229.805/0001-87

Rua Joaquim Lopes Ferreira, nº. 489 - Centro - Cássia dos Coqueiros - SP

Telefones: (16) 3669-1123

Site: www.cassiadoscoqueiros.sp.gov.br

E-mails: licitacao@cassiadoscoqueiros.sp.gov.br e prefeitura@cassiadoscoqueiros.sp.gov.br

de 07 de agosto de 2014 2014 e pela Lei Complementar n.º 155 de 27 de outubro de 2016 e pela Lei Complementar n.º 155 de 27 de outubro de 2016, bem como legislação complementar e pelas condições estabelecidas pelo presente Edital e anexos.

3.2. São anexos deste edital:

- I- Memorial Descritivo, Planilha Orçamentária, Cronograma de Desembolso, e Projeto Básico (mídia eletrônica);
- II- Modelo de Proposta Comercial;
- III - Modelo de Declaração de Microempresa e Empresa de Pequeno Porte;
- IV - Modelo de Declaração de Habilitação;
- V - Modelo de Declaração de Situação Regular perante o Ministério do Trabalho;
- VI - Modelo de Declaração de Cumprimento às Normas Relativas à Saúde e Segurança do Trabalho;
- VII - Modelo de Declaração de confecção e colocação de placa
- VIII- Minuta do Contrato, Modelo de Termo de Ciência e Notificação e de Declaração de Disponibilização de Documentos;
- IX- Documentação para emissão de C.R.C.;
- X- Modelo de Atestado de Visita Técnica;

3.3. A despesa, estimada em R\$ 144.734,55 (cento e quarenta e quatro mil, setecentos e trinta e quatro reais e cinquenta e cinco centavos), e onerará os recursos orçamentários do exercício de 2020 e seguintes, na seguinte dotação:

01.01.00-01 031 0011 1001 0000 - 4.4.90.51.00;

4 - REGIME DE EXECUÇÃO

4.1. A execução das obras e serviços será feita sob o regime de **empreitada por preço global**, conforme a composição de preços unitários constante da Planilha de Serviços, apresentada pelo licitante vencedor em sua proposta comercial;

4.2 - A critério desta Prefeitura Municipal, os serviços poderão ser realizados fora do horário de expediente normal de trabalho, inclusive aos sábados, domingos e feriados.

5. VISTORIA TÉCNICA OBRIGATORIA:

5.1. A licitante interessada deverá realizar **visita técnica prévia e inspecionar o local e cercanias**, de modo a obter, para sua própria utilização e por sua exclusiva responsabilidade, toda a informação necessária à elaboração da proposta. Todos os custos relacionados à visita e à inspeção serão de inteira responsabilidade e à expensas da licitante. A vistoria deverá ser realizada por meio de um representante da empresa, em qualquer data do período estabelecido para a divulgação do edital¹, cujo credenciamento deverá ser apresentado no ato da vistoria;

5.2. As visitas deverão ser agendadas na **PREFEITURA MUNICIPAL DE CÁSSIA DOS COQUEIROS**, através dos telefones: (16) 3669-1122 no endereço indicado no preâmbulo, com

¹**SÚMULA Nº 39** - Em procedimento licitatório, é vedada a fixação de data única para realização de visita técnica.



PREFEITURA MUNICIPAL DE CÁSSIA DOS COQUEIROS

CNPJ nº. 44.229.805/0001-87

Rua Joaquim Lopes Ferreira, nº. 489 - Centro - Cássia dos Coqueiros - SP

Telefones: (16) 3669-1123

Site: www.cassiadoscoqueiros.sp.gov.br

E-mails: licitacao@cassiadoscoqueiros.sp.gov.br e prefeitura@cassiadoscoqueiros.sp.gov.br

antecedência e realizadas no horário de expediente da repartição, sendo acompanhada por um servidor desta;

5.3. A Prefeitura Municipal de Cassia dos Coqueiros emitirá um **atestado de visita técnica** para a empresa licitante, assinado e carimbado pelo servidor, que deverá ser juntado no **Envelope nº 01 – HABILITAÇÃO**.

6. DA PARTICIPAÇÃO e ESCLARECIMENTOS

6.1. Poderão participar da licitação as empresas do ramo de atividades pertinente ao objeto licitado, ou que atendam a todas as condições exigidas para cadastramento e habilitação até a data estabelecida no **item 8.4**.

6.2. Não podem participar desta licitação as empresas:

6.2.1. Estrangeiras que não funcionem no País;

6.2.2. Reunidas sob a forma de consórcio, qualquer que seja sua forma de constituição;

6.2.3. Impedidas e suspensas de licitar e/ou contratar nos termos do inciso III do artigo 87 da Lei Federal nº 8.666/93 e suas alterações, do artigo 7º da Lei Federal nº 10.520/02 e da Súmula nº 51 desta Prefeitura Municipal de Cássia dos Coqueiros²;

6.2.4. Impedidas de licitar e contratar nos termos do artigo 10 da Lei Federal nº 9.605/98;

6.2.5. Declaradas inidôneas pelo Poder Público e não reabilitadas;

6.2.6. Não cadastradas e que não preencham as condições de cadastramento previstas no **item 10.2**;

6.3. Da mesma forma, não poderá participar, direta ou indiretamente, da licitação ou da execução de obra ou serviço e do fornecimento de bens a eles necessários, nos termos do Artigo 9º da Lei Federal nº 8.666/1993:

6.3.1. O autor do projeto básico ou executivo, pessoa física ou jurídica;

6.3.2. Empresa, isoladamente ou em consórcio, responsável pela elaboração do projeto básico ou executivo ou da qual o autor do projeto seja dirigente, gerente, acionista ou detentor de mais de 5% (cinco por cento) do capital com direito a voto ou controlador, responsável técnico ou subcontratado;

6.3.3. Servidor ou dirigente de órgão ou entidade contratante ou responsável pela licitação.

6.4. Os interessados poderão examinar, gratuitamente, o Edital e seus anexos, nos dias úteis, no horário das 08:00 às 16:00 horas, no quadro de avisos da Prefeitura Municipal de Cássia dos Coqueiros, sito à Rua Joaquim Lopes Ferreira, n.º 489 – Centro, na cidade de Cássia dos Coqueiros, Estado de São Paulo, podendo adquiri-lo junto ao Departamento de Compras e Licitações, em CD –ROM, a ser retirado no referido endereço, mediante entrega, de mídia virgem, no mesmo endereço.

6.5. Maiores informações e esclarecimentos referentes a presente licitação serão fornecidas pelo Presidente da Comissão de Licitações, desde que requeridas, por escrito e mediante **protocolo** até o 2º dia útil anterior à data de Abertura, no endereço acima, no horário compreendido entre 08:00 e 16:00 horas;

²**SÚMULA Nº 51** - A declaração de inidoneidade para licitar ou contratar (artigo 87, IV da Lei nº 8.666/93) tem seus efeitos jurídicos estendidos a todos os órgãos da Administração Pública, ao passo que, nos casos de impedimento e suspensão de licitar e contratar (artigo 87, III da Lei nº 8.666/93 e artigo 7º da Lei nº 10.520/02), a medida repressiva se restringe à esfera de governo do órgão sancionador.



PREFEITURA MUNICIPAL DE CÁSSIA DOS COQUEIROS

CNPJ nº. 44.229.805/0001-87

Rua Joaquim Lopes Ferreira, nº. 489 - Centro - Cássia dos Coqueiros - SP

Telefones: (16) 3669-1123

Site: www.cassiadoscoqueiros.sp.gov.br

E-mails: licitacao@cassiadoscoqueiros.sp.gov.br e prefeitura@cassiadoscoqueiros.sp.gov.br

6.6. Em caso de não solicitação, pelas proponentes, de esclarecimentos e informações, pressupõe-se que os elementos fornecidos, são suficientemente claros e precisos, não cabendo, portanto, posteriormente, o direito a qualquer reclamação.

7. DA IDENTIFICAÇÃO DOS ENVELOPES

7.1. Os interessados em participar do presente certame deverão entregar a proposta comercial e a documentação de habilitação, cada uma em envelope fechado e indevassável, contendo os seguintes dizeres no anverso:

ENVELOPE Nº 01 – HABILITAÇÃO
PREFEITURA MUNICIPAL DE CÁSSIA DOS COQUEIROS
TOMADA DE PREÇOS: 001/2020
(razão ou denominação social, endereço e tel. do licitante)

ENVELOPE Nº 02 – PROPOSTA COMERCIAL
PREFEITURA MUNICIPAL DE CÁSSIA DOS COQUEIROS
TOMADA DE PREÇOS: 001/2020
(razão ou denominação social e endereço do licitante)

8. DA ATUALIZAÇÃO DO CADASTRO E DO CADASTRAMENTO

8.1. Para atualização do cadastro, caso se faça necessário, a documentação deverá ser apresentada até a data limite estabelecida no **item 8.4.**, na Prefeitura Municipal de Cássia dos Coqueiros, no endereço indicado no preâmbulo deste edital, de segunda à sexta-feira, das 8:00 às 16:00 horas;

8.2. Para cadastro, a documentação constante no **Anexo III** deverá ser apresentada até a data limite estabelecida no **item 8.4.**, no horário das 08:00 às 16:00 horas, na Prefeitura Municipal de Cássia dos Coqueiros, no endereço indicado no preâmbulo deste edital;

8.3. Os documentos para atualização de cadastro ou para cadastramento deverão ser apresentados no original ou em cópia autenticada;

8.4. A entrega da documentação para atualização de cadastro ou cadastramento deverá ser realizada até o **3º (terceiro) dia anterior à data fixada para a apresentação dos envelopes**, nos termos do parágrafo 2º do artigo 22 da Lei Federal n. 8.666/93 e suas alterações;

8.5. Se o cadastramento vier a ser indeferido, a licitante será imediatamente considerada inabilitada, qualquer que seja a fase em que se encontre o procedimento licitatório.

9 - PROCEDIMENTOS ADOTADOS NA LICITAÇÃO

9.1. Os **envelopes nº 1 e nº 2** contendo, respectivamente, os **documentos de habilitação** e a **proposta comercial** deverão ser entregues **no local** designado para a sessão, previsto no preâmbulo deste Edital para a apresentação da proposta;

9.2. O licitante poderá se fazer representar neste certame desde que, no início da sessão pública de abertura dos envelopes, seu representante apresente carta credencial ou procuração, com a firma do representante legal da empresa que assina devidamente reconhecida em cartório, e cópia do contrato social ou estatuto da empresa, no qual lhe é outorgado amplo poder de decisão;



PREFEITURA MUNICIPAL DE CÁSSIA DOS COQUEIROS

CNPJ nº. 44.229.805/0001-87

Rua Joaquim Lopes Ferreira, nº. 489 - Centro – Cássia dos Coqueiros – SP

Telefones: (16) 3669-1123

Site: www.cassiadoscoqueiros.sp.gov.br

E-mails: licitacao@cassiadoscoqueiros.sp.gov.br e prefeitura@cassiadoscoqueiros.sp.gov.br

9.3. Os trabalhos da Comissão Permanente de Licitações objetivando a verificação das condições de participação e de habilitação dos interessados serão iniciados, em ato público, no horário e local estabelecidos neste Edital;

9.4. Aberto o **envelope nº 01 (documentação de habilitação)**, os documentos serão conferidos e rubricados pela Comissão Permanente de Licitações e pelos representantes presentes;

9.4.1. Os **envelopes nº 02 (proposta comercial)** dos licitantes inabilitados permanecerão fechados e deverão ser retirados pelos interessados no prazo de **15 (quinze)** dias corridos da homologação, após o que serão inutilizados.

9.5. Havendo concordância de todos os licitantes quanto às decisões da Comissão Permanente de Licitações tomadas na fase de habilitação e expressa desistência quanto à interposição de recurso poderá ocorrer, na sequência, a abertura dos envelopes nº 2 (proposta comercial);

9.5.1. Caso não ocorra a hipótese prevista no **item 9.5.** A Comissão marcará e divulgará, oportunamente, a data para a abertura dos envelopes nº 2 (proposta comercial);

9.6. Das sessões lavrar-se-ão atas circunstanciadas nas quais serão registradas todas as ocorrências sendo, ao final, assinadas pelos membros da Comissão Permanente de Licitações e pelos representantes devidamente credenciados;

9.7. O vencedor da presente licitação deverá assinar o instrumento de contrato, cuja minuta, **Anexo VIII** é parte integrante deste Edital, no prazo de **05 (cinco) dias corridos** contados da data da convocação, podendo ser prorrogado uma única vez por igual período a critério da Administração, sob pena de decair do direito à contratação se não o fizer, sem prejuízo das sanções previstas neste Edital;

9.8. Para assinatura do contrato, a empresa adjudicatária deverá comprovar a prestação de garantia no valor correspondente a **5% (cinco por cento)** do valor contratado;

9.8.1. A garantia poderá ser prestada por uma das seguintes modalidades:

- a. Caução em dinheiro ou títulos da dívida pública;
- b. Seguro-garantia, na forma da legislação aplicável;
- c. Fiança bancária.

9.8.2. A fiança bancária deverá conter:

- a. Prazo de validade, que deverá corresponder ao período de vigência do contrato;
- b. Expressa afirmação do fiador de que, como devedor solidário, fará o pagamento que for devido, independentemente de interpelação judicial, caso o afiançado não cumpra suas obrigações;
- c. Renúncia expressa do fiador ao benefício de ordem e aos direitos previstos nos artigos 827 e 838 do Código Civil Brasileiro;
- d. Cláusula que assegure a atualização do valor afiançado.

9.8.3. Se efetuada por meio de caução em dinheiro, esta deverá ser recolhida na Contabilidade da Prefeitura Municipal, com fornecimento de comprovante de pagamento;

9.9. A não prestação de garantia equivale à recusa injustificada para a celebração do contrato, caracterizando descumprimento total da obrigação assumida, sujeitando o adjudicatário às penalidades legalmente estabelecidas.

9.10. Não serão considerados motivos de desclassificação simples omissões ou irregularidades, desde que irrelevantes para o procedimento da licitação, não causem prejuízo para a Administração e não firam os direitos das demais licitantes e não contrarie a Lei nº 8.666/93 e suas alterações;

9.11. A participação na licitação, através da apresentação de envelope com proposta, implicará na aceitação plena e irrevogável das normas e especificações que a ordenam;



PREFEITURA MUNICIPAL DE CÁSSIA DOS COQUEIROS

CNPJ nº. 44.229.805/0001-87

Rua Joaquim Lopes Ferreira, nº. 489 - Centro - Cássia dos Coqueiros - SP

Telefones: (16) 3669-1123

Site: www.cassiadoscoqueiros.sp.gov.br

E-mails: licitacao@cassiadoscoqueiros.sp.gov.br e prefeitura@cassiadoscoqueiros.sp.gov.br

9.12. A inobservância de qualquer das condições ora estabelecidas importará em desclassificação da proposta, podendo, contudo, a Comissão, no interesse da Administração, relevar omissões puramente formais, desde que sanáveis no prazo que vier a fixar;

9.13. A licitante que se fizer representar no ato da abertura do envelope contendo a proposta deverá fazê-lo através de Diretor ou Sócio Gerente, munido da cópia do contrato social atualizada e documento de identificação ou, ainda, através de representante munido de documento de identificação e procuração, com firma reconhecida, de pessoa legalmente capacitada para a outorga;

9.14. As comunicações referentes a este certame serão publicadas no DOE e em Jornal de circulação local;

9.15. Os documentos constantes nos envelopes, após a abertura, serão juntados ao processo respectivo, com as folhas numeradas e rubricadas pelos membros da Comissão e, facultativamente, pelas licitantes presentes;

10. DA DOCUMENTAÇÃO – ENVELOPE Nº 01

10.1. Para habilitação as licitantes deverão apresentar CRC ou ter provado condições de cadastramento até **03 (três) dias antes** da entrega dos envelopes:

10.2. Serão também habilitados os licitantes que atenderem a todas as condições exigidas para cadastramento, apresentando, até o **terceiro dia anterior** à data de recebimento das propostas, a documentação completa constante do **item 10.4** e nos termos do **Anexo IX** deste Edital;

10.3. As licitantes cadastradas no CRC deverão apresentar:

10.3.1. Prova de inscrição **válida** no CRC – Certificado de Registro Cadastral emitido pela Prefeitura Municipal de Cássia dos Coqueiros, observando-se que o cadastro deve ter classificação pertinente à categoria do objeto desta licitação;

10.3.2. Os documentos indicados no **subitem 10.4.2. Relativos à Regularidade Fiscal e Trabalhista**, caso estejam **vencidos** ou não conste a **data de vencimento** no CRC;

10.3.3. Documentação relacionada no **subitem 10.4.3. relativa à Qualificação Técnica-Operacional**;

10.3.4. Documentação relativa à **Qualificação Econômico-Financeira** relacionada no **item 10.4.4**;

10.3.5. Documentação Complementar descrita no **item 10.4.5**;

10.3.6. As microempresas e empresas de pequeno porte, visando ao exercício da preferência prevista na Lei Complementar nº. 123/06 deverão apresentar dentro do envelope Habilitação, Declaração de microempresa ou empresa de pequeno porte de acordo com o modelo estabelecido no **Anexo V** deste Edital;

10.3.7. A comprovação de regularidade fiscal das microempresas e empresas de pequeno porte somente será exigida para efeito de **assinatura do contrato**;

10.3.8. As microempresas e empresas de pequeno porte, por ocasião da participação neste certame, deverão apresentar toda a documentação exigida para fins de comprovação de regularidade fiscal, mesmo que esta apresente alguma restrição;

10.3.9. Havendo alguma restrição na comprovação da regularidade fiscal e trabalhista, será assegurado o **prazo de cinco dias úteis** cujo termo inicial corresponderá ao momento em que o proponente for declarado o vencedor do certame, prorrogáveis por igual período, a critério da Prefeitura Municipal de Cássia dos Coqueiros, para a regularização da documentação,



PREFEITURA MUNICIPAL DE CÁSSIA DOS COQUEIROS

CNPJ nº. 44.229.805/0001-87

Rua Joaquim Lopes Ferreira, nº. 489 - Centro – Cássia dos Coqueiros – SP

Telefones: (16) 3669-1123

Site: www.cassiadoscoqueiros.sp.gov.br

E-mails: licitacao@cassiadoscoqueiros.sp.gov.br e prefeitura@cassiadoscoqueiros.sp.gov.br

pagamento ou parcelamento do débito, e emissão de eventuais certidões negativas ou positivas com efeito de certidão negativa;

10.3.10. A não regularização da documentação, no prazo previsto no **subitem 10.3.9.**, implicará na decadência do direito à contratação, sem prejuízo das sanções previstas neste edital, procedendo-se a convocação dos licitantes para, em sessão pública, retomar os atos referentes ao procedimento licitatório.

10.4. Os documentos exigidos são os seguintes:

10.4.1. Habilitação Jurídica

10.4.1.1. Registro comercial, no caso de empresa individual;

10.4.1.2. Ato constitutivo, estatuto ou contrato social em vigor, devidamente registrado na Junta Comercial ou no Cartório de Registro Civil de Pessoas Jurídicas, nos termos da lei e conforme o caso, em se tratando de sociedades empresárias ou simples, e, ainda, no caso de sociedades por ações, acompanhado de documentos de eleição de seus administradores;

10.4.1.2.1. Os documentos descritos no subitem 10.4.1.2 deverão estar acompanhados de todas as *alterações* ou da *consolidação* respectiva, conforme legislação em vigor.

10.4.1.3. Decreto de autorização e ato de registro ou autorização para funcionamento expedido pelo órgão competente, tratando-se de empresa ou sociedade estrangeira em funcionamento no país, quando a atividade assim o exigir;

10.4.2. Regularidade Fiscal e Trabalhista

10.4.2.1. Prova de inscrição no Cadastro Nacional de Pessoas Jurídicas do Ministério da Fazenda (CNPJ);

10.4.2.2. Prova de **inscrição** no cadastro de contribuintes estadual ou municipal, se houver, relativo ao domicílio ou sede do licitante, pertinente ao seu ramo de atividade e compatível com o objeto contratual;

10.4.2.3. Prova de regularidade fiscal emitida pelas Fazendas Federal, Estadual e Municipal do domicílio ou sede do licitante, ou outra equivalente, na forma da lei, mediante a apresentação das seguintes certidões:

10.4.2.3.1. Certidão Negativa **ou** Positiva com Efeitos de Negativa de **Tributos Mobiliários**, expedida pela **Fazenda Municipal**;

10.4.2.3.2. Certidão de Regularidade do ICMS – Imposto sobre Circulação de Mercadorias e Serviços, expedida pela Fazenda Estadual **ou** Certidão Negativa ou Positiva com Efeito de Negativa de Débitos Tributários expedida pela Procuradoria Geral do Estado respectivo, **ou** declaração de isenção **ou** de não incidência assinada pelo representante legal do licitante, sob as penas da lei;

10.4.2.3.3. Prova de Regularidade para com a Fazenda Federal através da Certidão Conjunta Negativa de Débitos ou Positiva com efeito de Negativa, relativa a Tributos Federais (inclusive as contribuições sociais) e à Dívida Ativa da União;



PREFEITURA MUNICIPAL DE CÁSSIA DOS COQUEIROS

CNPJ nº. 44.229.805/0001-87

Rua Joaquim Lopes Ferreira, nº. 489 - Centro - Cássia dos Coqueiros - SP

Telefones: (16) 3669-1123

Site: www.cassiadoscoqueiros.sp.gov.br

E-mails: licitacao@cassiadoscoqueiros.sp.gov.br e prefeitura@cassiadoscoqueiros.sp.gov.br

10.4.2.3.4. Prova de regularidade relativa ao Fundo de Garantia por Tempo de Serviço (**FGTS**), mediante a apresentação de **CRF** – Certificado de Regularidade do FGTS;

10.4.2.3.5. Certidão Negativa de Débitos Trabalhistas - CNDT ou Positiva de Débitos Trabalhistas com Efeitos de Negativa, em cumprimento à Lei nº 12.440/2011 e à Resolução Administrativa TST nº 1470/2011;

10.4.3. QUALIFICAÇÃO TÉCNICA:

10.4.3.1. Operacional:

a. Original ou cópia autenticada da Certidão de registro de pessoa jurídica, dentro de seu prazo de validade, junto ao CREA ou CAU;

b. Prova de aptidão para o desempenho de atividade pertinente e compatível em características, quantidades e prazos com o objeto da licitação, por meio da apresentação de Atestado(s), expedido(s) por pessoa jurídica de direito público ou privado, devidamente registro(s) no órgão competente CREA ou CAU, no qual se indique que a empresa já executou obras similares ao objeto da presente licitação. O(s) atestado(s) deverá (ão) ser necessariamente em nome da licitante e indicar quantidades suficientes para que separados ou em conjunto, representem no mínimo 50% (cinquenta por cento), nos termos da Súmula nº 24³ do Tribunal de Contas do Estado de São Paulo, considerando a(s) parcela(s) de maior(es) relevância(s) técnica(s) de valor(es) significativo(s) especificada(s) abaixo:

Item	Parcela	Unidade	Quantidade
A	Alvenaria de bloco cerâmico de vedação, uso revestido, de 14 cm	M ²	67,95

c. Indicação das *instalações*, do *aparelhamento* e do *personal técnico* da empresa, adequados e disponíveis para a execução dos serviços contratados, devendo constar a qualificação de cada um dos membros da equipe técnica que se responsabilizará pelos trabalhos, o tipo de vínculo profissional com a licitante, acompanhada de declaração formal de sua disponibilidade, nos termos da Súmula nº 25⁴ do Tribunal de Contas do Estado de São Paulo, na data fixada para a apresentação das propostas;

³ **SÚMULA Nº 24** - Em procedimento licitatório, é possível a exigência de comprovação da qualificação operacional, nos termos do inciso II, do artigo 30 da Lei Federal nº 8.666/93, a ser realizada mediante apresentação de atestados fornecidos por pessoas jurídicas de direito público ou privado, devidamente registrados nas entidades profissionais competentes, admitindo-se a imposição de quantitativos mínimos de prova de execução de serviços similares, desde que em quantidades razoáveis, assim consideradas 50% a 60% da execução pretendida, ou outro percentual que venha devida e tecnicamente justificado.

⁴ **SÚMULA Nº 25** - Em procedimento licitatório, a comprovação de vínculo profissional pode se dar mediante contrato social, registro na carteira profissional, ficha de empregado ou contrato de trabalho, sendo possível a contratação de profissional autônomo que preencha os requisitos e se responsabilize tecnicamente pela execução dos serviços.



PREFEITURA MUNICIPAL DE CÁSSIA DOS COQUEIROS

CNPJ nº. 44.229.805/0001-87

Rua Joaquim Lopes Ferreira, nº. 489 - Centro - Cássia dos Coqueiros - SP

Telefones: (16) 3669-1123

Site: www.cassiadoscoqueiros.sp.gov.br

E-mails: licitacao@cassiadoscoqueiros.sp.gov.br e prefeitura@cassiadoscoqueiros.sp.gov.br

d. A licitante deverá apresentar **DECLARAÇÃO**, nos termos do **ANEXO VII**, de que se vencedora for, providenciará e arcará com os custos da confecção e colocação de uma placa que deverá ser fixada em local visível na obra objeto desta licitação, **1.5 do Contrato** a ser assinado, constante da minuta sob **ANEXO VIII**, deste Edital;

10.4.3.2. Profissional:

a. Originais ou cópias autenticadas de Certidões de Acervo Técnico - CAT's, emitidas pelo CREA ou CAU e em nome do responsável técnico, que se responsabilizará pela execução dos serviços contratados e que faça parte do quadro da empresa licitante, nos termos da Súmula nº 25 do Tribunal de Contas do Estado de São Paulo, na data fixada para a apresentação das propostas, de forma a comprovar experiência em serviços de mesmas características às do objeto desta licitação e que façam explícita referência a execução de serviços conforme parcelas de relevância definidas no subitem "b", do item **10.1.3.1.** nos termos da Súmula nº 23⁵ do Tribunal de Contas do Estado de São Paulo;

b. Atestado de Visita Técnica emitida pelo Servidor Designado para Acompanhar a inspeção;

10.4.4. QUALIFICAÇÃO ECONÔMICO-FINANCEIRA:

10.4.4.1. Certidão negativa de falência e concordata expedida pelo distribuidor da sede da pessoa jurídica ou Certidão negativa de recuperação judicial ou extrajudicial expedida pelo distribuidor da sede da pessoa jurídica;

10.1.4.4.1.1. Nas hipóteses em que a certidão encaminhada for positiva, deve o licitante apresentar comprovante da homologação/deferimento pelo juízo competente do plano de recuperação judicial/extrajudicial em vigor, conforme Súmula nº 50⁶ do Tribunal de Contas do Estado de São Paulo.

10.4.4.2. Apresentação de balanço patrimonial e demonstrações contábeis do último exercício social, já exigíveis e apresentados na forma da Lei que comprovem a boa situação financeira da empresa, vedada a substituição por balancetes ou balanços provisórios, podendo ser atualizados por índices oficiais quando encerrados há mais de 3 (três) meses da data de apresentação da proposta, observadas as seguintes previsões:

a. A empresa interessada **não obrigada** a publicar o balanço, porém obrigada à sua elaboração, deverá:

b. Apresentar cópia legível das páginas do LIVRO DIÁRIO, no qual tenham sido transcritos o Balanço e a Demonstração de Resultados do exercício;

b1. Apresentar a documentação assinada pelos sócios e pelo contador responsável, com os respectivos termos de abertura e de encerramento do livro registrados na Junta Comercial;

⁵ **SÚMULA Nº 23** - Em procedimento licitatório, a comprovação da capacidade técnico-profissional, para obras e serviços de engenharia, se aperfeiçoará mediante a apresentação da CAT (Certidão de Acervo Técnico), devendo o edital fixar as parcelas de maior relevância, vedada a imposição de quantitativos mínimos ou prazos máximos.

⁶ **SÚMULA Nº 50** - Em procedimento licitatório, não pode a Administração impedir a participação de empresas que estejam em recuperação judicial, das quais poderá ser exigida a apresentação, durante a fase de habilitação, do Plano de Recuperação já homologado pelo juízo competente e em pleno vigor, sem prejuízo do atendimento a todos os requisitos de habilitação econômico-financeira estabelecidos no edital.



PREFEITURA MUNICIPAL DE CÁSSIA DOS COQUEIROS

CNPJ nº. 44.229.805/0001-87

Rua Joaquim Lopes Ferreira, nº. 489 - Centro - Cássia dos Coqueiros - SP

Telefones: (16) 3669-1123

Site: www.cassiadoscoqueiros.sp.gov.br

E-mails: licitacao@cassiadoscoqueiros.sp.gov.br e prefeitura@cassiadoscoqueiros.sp.gov.br

c. A empresa interessada **obrigada** a publicar o balanço deverá apresentar a respectiva prova e a certidão de arquivamento na Junta Comercial;

d. A verificação da boa situação financeira do licitante será feita mediante a apuração de dois indicadores contábeis abaixo especificados, que deverá ser apresentado com sua memória de cálculo devidamente assinado pelo contador chefe da licitante:

1) ÍNDICE DE LIQUIDEZ CORRENTE:

Ativo Circulante (AC) / Passivo Circulante (PC) = Maior ou igual 1.00

2) ÍNDICE DE LIQUIDEZ GERAL:

{Ativo Circulante (AC) + Realizável a Longo Prazo(RLP)} / {Passivo Circulante(PC) + Exigível a Longo Prazo (ELP)} = Maior ou igual a 1.00

3) GRAU DE ENDIVIDAMENTO:

{Passivo Circulante (PC)+ Exigível a Longo Prazo (ELP)} / Ativo Total(AT) =
Menor ou igual 0,5

e. As empresas dispensadas da elaboração de demonstrações contábeis completas e as demais empresas não optantes pelo sistema de apuração do lucro real, deverão apresentar:

e.1. Fotocópia do Livro Caixa, conforme disposições legais;

e. 2. Cópia da Declaração Econômico-Fiscal da pessoa jurídica;

10.4.4.3. Comprovação da licitante de ter capital social e registrado na Junta Comercial ou repartição correspondente na data da apresentação das propostas, igual à **R\$ 14.473,45 (quatorze mil, quatrocentos e setenta e três reais e quarenta e cinco centavos)**, correspondente a 10% (dez por cento) do valor estimado da contratação;

10.4.4.3. Comprovante de recolhimento da garantia para licitar, no **valor de R\$ 1.447,34 (um mil, quatrocentos e quarenta e sete reais e trinta e quatro centavos)**, em qualquer das modalidades previstas nos incisos I, II e III § 1º do Artigo 56 da Lei 8.666/93 e suas alterações, a saber:

a.1.) Caução em dinheiro;

a.1.1.) A caução em dinheiro deverá ser recolhida junto às agências bancárias autorizadas a receber receitas da Prefeitura Municipal de Cássia dos Coqueiros, com fornecimento de comprovante de pagamento com autenticação digital.

a.2.) Caução em títulos da dívida pública, desde que emitidos sob a forma escritural, mediante registro em sistema centralizado de liquidação e de custódia autorizado pelo Banco Central do Brasil e avaliados pelos seus valores econômicos, conforme definido pelo Ministério da Fazenda;

a.3.) Seguro-garantia, na forma da legislação aplicável; e

a.4.) Fiança bancária.

10.4.4.3.1. A garantia de participação prestada nas modalidades seguro-garantia ou fiança bancária deverá deixar explícita a cobertura integral da proposta do licitante, inclusive quanto



PREFEITURA MUNICIPAL DE CÁSSIA DOS COQUEIROS

CNPJ nº. 44.229.805/0001-87

Rua Joaquim Lopes Ferreira, nº. 489 - Centro – Cássia dos Coqueiros – SP

Telefones: (16) 3669-1123

Site: www.cassiadoscoqueiros.sp.gov.br

E-mails: licitacao@cassiadoscoqueiros.sp.gov.br e prefeitura@cassiadoscoqueiros.sp.gov.br

ao pagamento imediato à Prefeitura Municipal de Cássia dos Coqueiros, das penalidades moratórias e/ou punitivas porventura aplicadas à licitante.

10.4.4.3.2. As garantias de participação na licitação, serão devolvidas em 05 (cinco) dias úteis, a partir da data da Assinatura do Contrato pela licitante vencedora;

10.4.4.3.3. Os pagamentos decorrentes da garantia de participação não caracterizarão reposição de despesas e serão devidas pelo segurador ou pelo fiador sempre que resultar infrutífera a intimação administrativa ou extrajudicial feita à licitante inadimplente, sem necessidade de qualquer outra interpelação.

10.4.4.3.4. O prazo de validade de qualquer garantia prevista neste item deverá estender-se, no mínimo, por 30 (trinta) dias corridos, contados a partir da data de vencimento da validade da proposta garantida.

10.4.5. DOCUMENTAÇÃO COMPLEMENTAR

a. Declaração do licitante, elaborada em papel timbrado e subscrita por seu representante legal, de que se encontra em situação regular perante o Ministério do Trabalho, conforme modelo anexo ao Decreto Estadual nº 42.911, de 06.03.98 **Anexo V** deste Edital.

b. Declaração da licitante de que não possui, em seu quadro pessoal, empregado(s) com menos de 18 (dezoito) anos em trabalho noturno, perigoso ou insalubre e menores de 16(dezesseis) anos em qualquer trabalho, salvo em condição de aprendiz a partir de 14(quatorze) anos, nos termos do inciso XXXIII do artigo 7.º da Constituição Federal e do inciso V, Artigo 27 da Lei Federal 8.666/93 e suas alterações conforme regulamentado pelo Decreto Federal 4.358, de 05 de setembro de 2002, conforme **Anexo VI**;

10.5. Todos os documentos de que trata este item deverão, quando for o caso:

10.5.1. Estar em plena validade na data fixada para a apresentação dos envelopes;

a) Na hipótese de não constar prazo de validade, esta aceitará como válidos os documentos expedidos até **02 (dois) meses** imediatamente anteriores à data fixada para a apresentação dos envelopes, com exceção do **subitem 10.3.2.**, que será considerado **prazo de 60 (sessenta) dias** anterior a data da apresentação dos envelopes;

10.5.2- Ser apresentados em original ou por cópia autenticada, salvo os documentos obtidos por meio eletrônico, os quais a Comissão Permanente de Licitações confirmará a veracidade por meio de consulta à Internet, diretamente nos respectivos “sites” dos órgãos expedidores;

a. A autenticação poderá ser feita, ainda, mediante cotejo da cópia com o original, pela Comissão Permanente de Licitações.

10.6. Se a licitante for a matriz, todos os documentos deverão estar em nome da matriz, e se for filial, todos os documentos deverão estar em nome da filial, exceto aqueles documentos que, pela própria natureza, comprovadamente, forem emitidos somente em nome da matriz;

10.6.1. Caso o licitante pretenda que um de seus estabelecimentos, que não o participante desta licitação, execute o futuro contrato, deverá apresentar toda documentação de ambos os estabelecimentos,

10.7. A licitante deverá apresentar declaração de idoneidade, emitida por pessoa legalmente capacitada, conforme modelo **Anexo IV**;

10.8. Não serão aceitos **protocolos de entrega** ou **solicitação de documentos** em substituição aos documentos ora exigidos, inclusive no que se refere às certidões;

11. DA PROPOSTA



PREFEITURA MUNICIPAL DE CÁSSIA DOS COQUEIROS

CNPJ nº. 44.229.805/0001-87

Rua Joaquim Lopes Ferreira, nº. 489 - Centro - Cássia dos Coqueiros - SP

Telefones: (16) 3669-1123

Site: www.cassiadoscoqueiros.sp.gov.br

E-mails: licitacao@cassiadoscoqueiros.sp.gov.br e prefeitura@cassiadoscoqueiros.sp.gov.br

11.1. O **Anexo I**, deverá ser utilizado preferencialmente, para a apresentação da proposta que deverá ser redigida em português, salvo quanto as expressões técnicas de uso corrente e apresentada em 01 (uma) via datilografada ou processada por computador, sem emendas, rasuras, borrões, entrelinhas, ressalvas, sem cotações alternativa, expressa em Real, rubricada, e, na última folha, datada, assinada por representante capaz e carimbada com a identificação da licitante;

10.2. A **proposta comercial** compreende a apresentação dos seguintes documentos:

10.2.1. Cronograma Físico-Financeiro nos termos do arquivo eletrônico;

10.2.2. Planilhas de Serviços, quantitativos e preços. O licitante se responsabilizará integralmente pelos dados apresentados em suas planilhas;

10.2.3. Demonstrativo da Composição do BDI (Benefícios e Despesas Indiretas);

10.2.4. Demonstrativo da composição percentual dos encargos sociais;

10.3. Todos os valores, custos e preços ofertados terão como expressão monetária a moeda corrente nacional com 02 (duas) casas decimais;

11.4. A proposta deverá conter as seguintes indicações:

11.4.1. A denominação, CNPJ, endereço/CEP, telefone/fax, e-mail do licitante e data;

11.4.2. Os preços ofertados na Proposta Comercial do licitante, deverão conter, além do lucro, todas e quaisquer despesas, tais como: materiais, mão de obra, equipamentos, transportes, cargas, seguro, encargos sociais e trabalhistas, limpeza durante a execução das obras, taxas e impostos, inclusive alvarás, ligações provisórias e definitivas, acréscimos decorrentes de trabalhos noturnos, dominicais e feriados para cumprimento do prazo e regime de execução e quaisquer outras que ocorram, direta ou indiretamente, relacionadas com o custo para a consecução do objeto desta licitação, além daquelas exigidas pelo CREA;

11.4.3. Planilhas de Serviços, quantitativos e preços. O licitante se responsabilizará integralmente pelos dados apresentados em suas planilhas;

11.5. Prazo de execução dos serviços é de **01 (um) mes** contados a partir da data de recebimento pela contratada da **Autorização para Início dos Serviços**.

11.6. O prazo de validade da proposta será de, no mínimo, 60 (sessenta) dias, a contar da abertura do envelope nº. 02;

11.7. No envelope nº 02 deverá ser indicado:

11.7.1 o nome do banco, número da agência e da conta corrente e nome do correntista, através do qual serão efetuados os pagamentos;

11.7.2. O nome da pessoa legalmente capacitada para representar a empresa na assinatura do contrato, bem como o cargo que ocupa, o número do RG e do CPF;

11.8. Desconsiderar-se-á proposta via fax, telex ou entregue fora das condições estabelecidas.

11.9. A proposta comercial deverá ser entregue em envelope fechado, indicando na sua parte externa:

12. DA IMPUGNAÇÃO AO EDITAL

12.1. Até **02 (dois) dias úteis** anteriores à data fixada para o recebimento das propostas, qualquer pessoa poderá solicitar esclarecimentos, providências ou impugnar as disposições deste edital.

12.2. As impugnações ou devem ser protocoladas, por escrito, dirigidas ao subscritor deste Edital, até o prazo de 02 (dois) dias úteis anteriores à data de entrega dos envelopes, nos termos do artigo 41 da Lei Federal nº 8.666/93 e suas alterações posteriores, protocolada



PREFEITURA MUNICIPAL DE CÁSSIA DOS COQUEIROS

CNPJ nº. 44.229.805/0001-87

Rua Joaquim Lopes Ferreira, nº. 489 - Centro - Cássia dos Coqueiros - SP

Telefones: (16) 3669-1123

Site: www.cassiadoscoqueiros.sp.gov.br

E-mails: licitacao@cassiadoscoqueiros.sp.gov.br e prefeitura@cassiadoscoqueiros.sp.gov.br

junto a Prefeitura Municipal de Cássia dos Coqueiros, no endereço indicado no preâmbulo, diariamente das 08:30 às 17:00 horas, horário de atendimento da Prefeitura.

12.2.1. A impugnação deverá ser acompanhada, necessariamente, da seguinte documentação:

12.2.1.1. Pessoa Jurídica:

a) Cópia do ato constitutivo, estatuto social ou contrato social em vigor e última alteração (no caso de sociedades comerciais), cópia do registro comercial (no caso de empresa individual) e no caso de sociedade por ações, acompanhada de documento de eleição de seus administradores;

b) Carteira de Identidade do proprietário ou procurador (cópia);

b.1) Se procurador, procuração particular com firma reconhecida ou pública (cópia);

12.2.1.2. Pessoa Física:

a) Cópia da Carteira de Identidade do interessado;

12.3. Acolhida a petição contra o ato convocatório, em despacho fundamentado, será designada nova data para a realização deste certame.

12.4. A entrega da proposta, sem que tenha sido tempestivamente impugnado o edital, implicará na plena aceitação das condições nele estabelecidas por parte das interessadas.

13 - DO JULGAMENTO DAS PROPOSTAS

13.1. Serão consideradas classificadas as propostas que atenderem integralmente às disposições deste Edital, observando-se o disposto no art. 48 inciso II da Lei Federal nº 8.666/93 e suas alterações;

13.2. A classificação observará a ordem crescente dos preços propostos. Para essa finalidade, a Comissão Permanente de Licitações tomará o preço global de cada proposta;

13.3. O julgamento das propostas pela Comissão de Licitação dar-se-á com base no critério de **menor preço global**, sendo declarada vencedora a licitante que oferecê-lo, atendidas as especificações desta licitação, desde que de acordo com o preço praticado no mercado;

13.3.1. Em caso de empate, a decisão se dará obrigatoriamente por sorteio, em sessão pública, para a qual serão convocados os interessados;

13.4. Será assegurado o **exercício do direito de preferência** às microempresas e empresas de pequeno porte, nos seguintes termos:

13.4.1. Nas situações em que as propostas apresentadas pelas microempresas e empresas de pequeno porte sejam iguais ou até **10 %** (dez por cento) superiores à proposta mais bem classificada;

13.4.2. Dentre àquelas que satisfaçam as condições previstas no **subitem 13.4.**, a microempresa ou empresa de pequeno porte cuja proposta for mais bem classificada poderá apresentar proposta de preço inferior àquela considerada vencedora do certame, situação em que sua proposta será declarada a melhor oferta;

a. Para tanto, será convocada para exercer seu direito de preferência e apresentar nova proposta;

b. Se houver equivalência dos valores das propostas apresentados pelas microempresas e empresas de pequeno porte que se encontrem no intervalo estabelecido no **subitem 13.4.1**, será realizado sorteio entre elas para que se identifique aquela que primeiro poderá exercer a preferência e apresentar nova proposta;

c. Entende-se por equivalência dos valores das propostas as que apresentarem igual valor, respeitada a ordem de classificação.



PREFEITURA MUNICIPAL DE CÁSSIA DOS COQUEIROS

CNPJ nº. 44.229.805/0001-87

Rua Joaquim Lopes Ferreira, nº. 489 - Centro – Cássia dos Coqueiros – SP

Telefones: (16) 3669-1123

Site: www.cassiadoscoqueiros.sp.gov.br

E-mails: licitacao@cassiadoscoqueiros.sp.gov.br e prefeitura@cassiadoscoqueiros.sp.gov.br

13.4.3. O exercício do direito de preferência somente será aplicado quando a melhor oferta não tiver sido apresentada por microempresa ou empresa de pequeno porte;

13.4.4. Não ocorrendo à contratação da microempresa ou empresa de pequeno porte, serão convocadas as remanescentes cujas propostas se encontrem no intervalo estabelecido no **subitem 13.4.1**, na ordem classificatória, para o exercício do direito de preferência;

a) Na hipótese da não contratação da microempresa e empresa de pequeno porte, e não configurada a hipótese prevista no **subitem 13.4.4.**, será declarada a melhor oferta àquela proposta originalmente vencedora do certame.

13.5. É facultada à Comissão Permanente de Licitações ou autoridade superior, em qualquer fase desta licitação, a promoção de diligência destinada a esclarecer ou a complementar a instrução do processo;

13.6. Serão desclassificadas as propostas que ofereçam vantagens não previstas neste edital, as que tenham preços condicionais ou baseados nas demais propostas e as que apresentem condição de pagamento antecipado;

13.7. O julgamento das propostas dar-se-á no prazo de 10 (dez) dias, a contar do dia seguinte ao da abertura, prazo esse dilatável, a critério da Comissão de Licitação;

13.8. O resultado do julgamento, indicando a licitante vencedora, será publicado no DOE-SP e em jornal de circulação no município, cabendo recurso na forma prevista no item **13**.

14 - DA CONTRATAÇÃO

14.1. A execução dos serviços objeto desta licitação será formalizado mediante a assinatura do contrato **Anexo VIII** deste Edital;

14.2. A convocação da licitante vencedora para celebração do contrato dar-se-á por meio de notificação, via fax ou correio com aviso de recebimento, para, que no prazo de 05 (cinco) dias corridos, assinar o instrumento contratual, devendo apresentar nesse ato:

a) Garantia contratual de 5% (cinco por cento) do valor total do contrato. A garantia estipulada neste item será prestada mediante caução em dinheiro, títulos da dívida pública, seguro-garantia ou fiança bancária, cabendo à CONTRATADA optar por uma dessas modalidades (vide item 9.8).

b) Certidão Conjunta Negativa de Débitos ou Positiva com efeitos de Negativa, relativa a tributos federais e dívida ativa da União;

c) Certidão de regularidade do Fundo de Garantia por Tempo de Serviço (FGTS), por meio da apresentação do CRF -Certificado de Regularidade do FGTS;

d) Certidão negativa de Débitos Trabalhistas – CNDT ou positiva de Débitos Trabalhistas com efeitos de Negativa, em cumprimento à Lei nº 12.440/2011 e à Resolução Administrativa TST nº 1470/2011.

14.3. Se a licitante vencedora se recusar a assinar o contrato, no prazo estabelecido, a Prefeitura Municipal de Cássia dos Coqueiros poderá, independentemente de qualquer aviso ou notificação, convocar as demais licitantes, pela ordem de classificação, aplicando-lhe, outrossim, o disposto no **item 17** deste edital;

15 - PRAZO E RECEBIMENTO DOS SERVIÇOS

15.1. Os serviços deverão ser executados conforme as especificações e condições estabelecidas na Planilha Orçamentária, Memorial Descritivo, Cronograma-físico financeiro e



PREFEITURA MUNICIPAL DE CÁSSIA DOS COQUEIROS

CNPJ nº. 44.229.805/0001-87

Rua Joaquim Lopes Ferreira, nº. 489 - Centro - Cássia dos Coqueiros - SP

Telefones: (16) 3669-1123

Site: www.cassiadoscoqueiros.sp.gov.br

E-mails: licitacao@cassiadoscoqueiros.sp.gov.br e prefeitura@cassiadoscoqueiros.sp.gov.br

Projeto, parte integrante deste edital (**ANEXO I**) e serão recebidos pela Prefeitura Municipal de Cássia dos Coqueiros.

15.1.1- Correrá por conta da Contratada as despesas para efetivo atendimento ao objeto licitado, tais como materiais, equipamentos, acessórios, transporte, tributos, encargos trabalhistas e previdenciários decorrentes de sua execução.

15.1.2. A empresa contratada deverá fornecer para a Prefeitura Municipal de Cássia dos Coqueiros, **antes do início dos serviços e, em até 10 dias após a publicação do extrato do contrato**, os seguintes documentos:

15.1.3. Cópia da Anotação de Responsabilidade Técnica – ART, com base no valor total do Contrato;

15.1.4. Nome, formação, nº do CREA, endereço e fone/fax comercial do engenheiro/técnico coordenador geral que será o seu representante imediato e responsável direto pelos serviços e assuntos de ordem operacional;

15.1.5. Original ou cópia da Certidão de Registro de Pessoa Jurídica, emitido pelo Conselho Regional de Engenharia, Arquitetura e Agronomia - CREA no qual conste responsável técnico com competência para os artigos 7º e 23 da Resolução nº 218 de 29/06/73 do Conselho Federal de Engenharia, Arquitetura e Agronomia – CONFEA;

15.1.6. Indicação do profissional de segurança do trabalho, devidamente habilitado de acordo com a legislação vigente, para acompanhar a execução dos serviços, diariamente;

15.1.7 Comprovante de contratação de seguro de responsabilidade civil com importância assegurada correspondente ao valor total do Contrato, com vigência idêntica ao período de execução dos serviços, para ressarcimento de danos materiais e pessoais, válido durante a execução dos serviços, inclusive prorrogações, se houver;

15.1.8. A Prefeitura Municipal de Cássia dos Coqueiros terá **3 (três) dias úteis** para analisar os documentos entregues e emitir a **Ordem de Serviços**;

15.1.9. O prazo de execução dos serviços é de **01 (um) mes**, contados a partir da data do recebimento pela contratada da **Ordem de Serviços**;

15.1.10. A execução dos serviços poderá ocorrer nos finais de semana e nos feriados;

15.2. Executado, o objeto será recebido:

15.2.1- Provisoriamente, após vistoria completa realizada pela Prefeitura Municipal de Cássia dos Coqueiros, mediante termo circunstanciado, assinado pelas partes em **até 5 (cinco) dias úteis**, contados da data em que a contratada comunicar, por escrito, a conclusão total do objeto.

a) O recebimento provisório será caracterizado pela emissão do Termo de Recebimento Provisório, com expressa concordância em receber o objeto provisoriamente;

15.2.2. Definitivamente, pela Prefeitura Municipal de Cássia dos Coqueiros, Mediante termo circunstanciado, assinado pelas partes, em **até 60 (sessenta) dias** da data de expedição do Termo de Recebimento Provisório;

a) O Termo de Recebimento Definitivo será lavrado desde que a Prefeitura Municipal de Cássia dos Coqueiros tenha aprovado a completa adequação do objeto aos termos contratuais;

15.3. Constatadas irregularidades no objeto, a Prefeitura Municipal de Cássia dos Coqueiros sem prejuízo das penalidades cabíveis, poderá:

15.3.1. Rejeitá-lo no todo ou em parte se não corresponder às especificações do Memorial Descritivo – Anexo I deste edital, determinando sua substituição/correção;

15.3.2. Determinar sua complementação se houver diferença de quantidades ou de partes;



PREFEITURA MUNICIPAL DE CÁSSIA DOS COQUEIROS

CNPJ nº. 44.229.805/0001-87

Rua Joaquim Lopes Ferreira, nº. 489 - Centro – Cássia dos Coqueiros – SP

Telefones: (16) 3669-1123

Site: www.cassiadoscoqueiros.sp.gov.br

E-mails: licitacao@cassiadoscoqueiros.sp.gov.br e prefeitura@cassiadoscoqueiros.sp.gov.br

15.3.3. As irregularidades deverão ser sanadas pela Contratada, no prazo máximo de **2 (dois) dias úteis**, contados do recebimento da notificação por escrito, mantido o preço inicialmente ofertado.

15.4. A expedição da Ordem de Serviços, dos Termos de Recebimento Provisório e Definitivo e o Atesto de realização dos Serviços pela Prefeitura Municipal de Cássia dos Coqueiros. Estarão subordinados, no que couberem, ao atendimento das normas estabelecidas pela Ordem de Serviço desta Prefeitura e pelos termos deste Edital;

16 - DAS MEDIÇÕES E FORMA DE PAGAMENTO.

16.1- Os pagamentos serão realizados com base nos serviços efetivamente executados e medidos, na sua totalidade, de acordo com o Cronograma Físico-Financeiro apresentado pela Contratada, no prazo de 15 (quinze) dias a contar da expedição do Atesto da realização dos serviços, acompanhado de comprovação do recolhimento de encargos e tributos referentes aos serviços prestados (INSS, FGTS e ISSQN), em conformidade com a Medição aprovada, e se processará mediante crédito em conta corrente da Contratada, nos termos estabelecidos no Contrato, conforme minuta constante do **ANEXO VIII**.

16.2. As deduções da base de cálculo da retenção de 11% (onze por cento) seguirão o previsto na legislação vigente do INSS.

17. DAS PENALIDADES

17.1. O descumprimento, total ou parcial, das obrigações assumidas acarretará a aplicação, a juízo da Prefeitura Municipal de Cássia dos Coqueiros, das seguintes sanções:

- a. Advertência;
- b. Multa; estabelecida em contrato;
- c. Suspensão temporária do direito de participar em licitação da Prefeitura Municipal de Cássia dos Coqueiros e impedimento de contratar com a Administração Pública;
- d. Declaração de inidoneidade para licitar ou contratar com a Administração Pública, enquanto perdurarem os motivos determinantes da punição;
- e. Demais penalidades previstas na Lei.

18 - DISPOSIÇÕES FINAIS

18.1. A licitante vencedora ficará obrigada a executar os serviços e obras OBJETO desta licitação de acordo com o ora estabelecido, na forma da proposta;

18.2. A licitante é responsável pela fidelidade e legitimidade das informações e dos documentos apresentados em qualquer fase da licitação;

18.3. A documentação referente a esta licitação deverá ser apresentada no original ou em cópia autenticada;

18.4. A critério da Comissão de Licitação, e no interesse da Administração, sem que caiba qualquer recurso ou indenização, poderá ser:

- a. adiada a abertura da licitação;
- b. alterado o edital, com fixação de novo prazo para a realização da licitação;

18.6. A licitação poderá ser anulada ou revogada, no todo ou em parte, a juízo da Prefeitura Municipal de Cássia dos Coqueiros, nos termos da Lei;

18.8. Os casos omissos serão sanados pela Comissão de Licitação, obedecida a legislação vigente;



PREFEITURA MUNICIPAL DE CÁSSIA DOS COQUEIROS

CNPJ nº. 44.229.805/0001-87

Rua Joaquim Lopes Ferreira, nº. 489 - Centro - Cássia dos Coqueiros - SP

Telefones: (16) 3669-1123

Site: www.cassiadoscoqueiros.sp.gov.br

E-mails: licitacao@cassiadoscoqueiros.sp.gov.br e prefeitura@cassiadoscoqueiros.sp.gov.br

Cássia dos Coqueiros, 30 de janeiro de 2020.

Dilma Cunha da Silva

Prefeita do Município de Cássia dos Coqueiros



PREFEITURA MUNICIPAL DE CÁSSIA DOS COQUEIROS

CNPJ nº. 44.229.805/0001-87

Rua Joaquim Lopes Ferreira, nº. 489 - Centro - Cássia dos Coqueiros - SP

Telefones: (16) 3669-1123

Site: www.cassiadoscoqueiros.sp.gov.br

E-mails: licitacao@cassiadoscoqueiros.sp.gov.br e prefeitura@cassiadoscoqueiros.sp.gov.br

ANEXO I

TOMADA DE PREÇOS: 001/2020

OBJETO: CONTRATAÇÃO DE EMPRESA PARA CONSTRUÇÃO DE BANHEIROS PÚBLICOS NA PRAÇA MUNICIPAL DE CÁSSIA DOS COQUEIROS.

MEMORIAL DESCRITIVO

CRONOGRAMA DE EXECUÇÃO

PLANILHA ORÇAMENTÁRIA

PROJETO BÁSICO

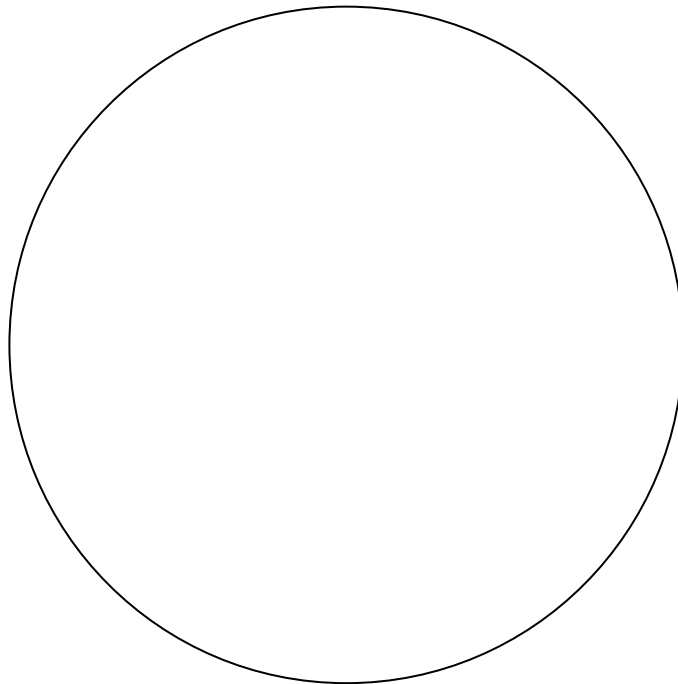



PREFEITURA MUNICIPAL DE CÁSSIA DOS COQUEIROS

CNPJ nº. 44.229.805/0001-87 - Rua Joaquim Lopes Ferreira, nº. 489 - Centro
Cássia dos Coqueiros – SP Cep: 14260-000 – PABX: (16) 3669-1123 / (16) 3669-1201
E-mail: prefeitura@cassiaduscoqueiros.sp.gov.br

MEMORIAL DESCRITIVO

OBJETO: CONSTRUÇÃO DE BANHEIROS PÚBLICOS.

1 - INTRODUÇÃO Tem este por finalidade orientar e especificar a execução dos serviços e empregos dos materiais que farão parte das obras de uma construção de um Sanitário Público sendo área de 67,31m²

LOCAL: Rua Coronel Narciso (localização na Praça Municipal)

PROPRIETÁRIO: Prefeitura Municipal

ÁREAS EM M2: Área a construir 67,31m²

PRELEMINARES: A obra será implantada após a preparo do local, demarcada com estaca cravada em prumo necessário para resistir a tensão dos fios, ou gabarito.

FUNDAÇÃO: De alvenaria de tijolos comuns, assentes com argamassa de areia

Cimento, cal; brocas em cada canto no máximo de 2.20m em vão, e canaleta no respaldo, ambas de concreto armado, com impermeabilização no respaldo, ou vigas baldrames de 20cm/30cm.

ELEVAÇÃO: De alvenaria de bloco de nove furos, assentes com argamassa de areia, cimento, cal, com cinta de amarração no respaldo assentados com argamassa de cimento e areia.

FORRO: Será de laje pré-moldada em toda área.

COBERTURA: De telhas cerâmicas sobre estrutura de madeira, sempre obedecendo inclinação do fabricante.

ESQUADRIAS: Em todo prédio serão colocados caixilhos de metal ou madeira, As portas de passagens terão batente de madeira ou metal, com folha de lamina de madeira ou metal.

HIDRÁULICA: O sistema de esgoto sanitário será em tubos de pvc de 100mm, de diâmetro no ramal principal de 50mm e 40mm obedecendo a hierarquia da rede, que será lançada na rede



PREFEITURA MUNICIPAL DE CÁSSIA DOS COQUEIROS

CNPJ nº. 44.229.805/0001-87 - Rua Joaquim Lopes Ferreira, nº. 489 - Centro
Cássia dos Coqueiros – SP Cep: 14260-000 – PABX: (16) 3669-1123 / (16) 3669-1201
E-mail: prefeitura@cassiadoscoqueiros.sp.gov.br

pública. A distribuição da água potável será feita através de tubos de pvc de 50mm na saída da caixa até o banheiro, 25mm nos demais ramais.

ELETRICIDADE: Em todos os compartimentos terá pelo menos um ponto de luz nos tetos comandados por interruptores embutidos nas paredes. Terão tomadas convenientemente distribuídas. A entrada de energia e a caixa de medição serão de acordo com as normas da CPFL.

PINTURA: Os elementos de alvenaria receberão demãos de látex, os caixilhos de metal receberão tinta antiferrugem e os de madeira seladora e verniz.

Cássia dos Coqueiros, 09 de janeiro de 2020.

DILMA CUNHA DA SILVA
Prefeita Municipal

GABRIEL RODRIGUES VIEIRA SILVA
Arquiteto e Urbanista
CAU-SP A 99642-4



PREFEITURA MUNICIPAL DE CÁSSIA DOS COQUEIROS

CNPJ nº. 44.229.805/0001-87 - Rua Joaquim Lopes Ferreira, nº. 489 - Centro
Cássia dos Coqueiros – SP Cep: 14260-000 – PABX: (16) 3669-1123 / (16) 3669-1201
E-mail: prefeitura@cassiaduscoqueiros.sp.gov.br

LOCALIZAÇÃO DA OBRA

OBJETO: CONSTRUÇÃO DE BANHEIROS PÚBLICOS

LOCAL: RUA CORONEL NERCISO (PRAÇA MUNICIPAL) – CASSIA DOS COQUEIROS/SP.



FOTO 01/06 – LOCAL DA IMPLANTAÇÃO.



FOTO 02/06 – LOCAL DA IMPLANTAÇÃO.

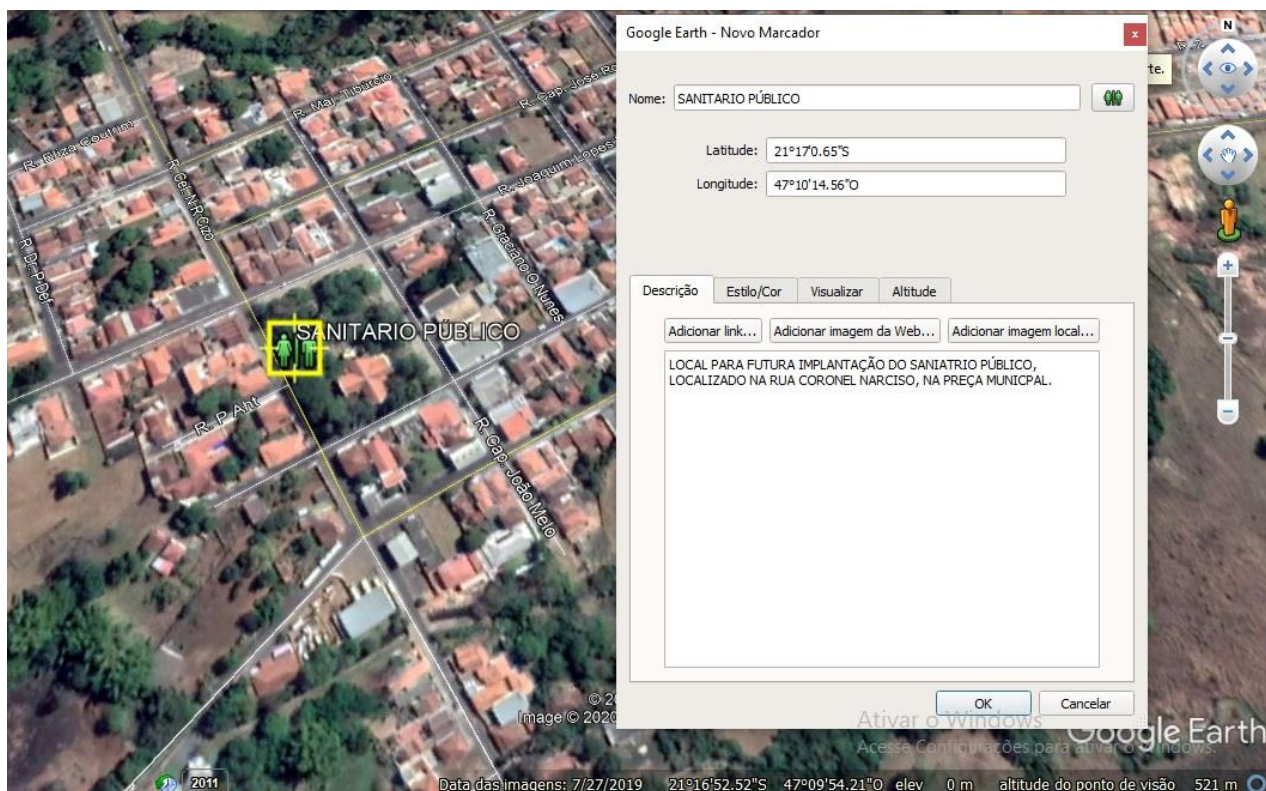

PREFEITURA MUNICIPAL DE CÁSSIA DOS COQUEIROS

CNPJ nº. 44.229.805/0001-87 - Rua Joaquim Lopes Ferreira, nº. 489 - Centro
Cássia dos Coqueiros – SP Cep: 14260-000 – PABX: (16) 3669-1123 / (16) 3669-1201
E-mail: prefeitura@cassiaduscoqueiros.sp.gov.br



FOTO 03/06 – LOCAL DA IMPLANTAÇÃO.



FOTO 04/06 – LOCAL DA IMPLANTAÇÃO.



FOTO 05/06 – LOCAL DA IMPLANTAÇÃO.



PREFEITURA MUNICIPAL DE CÁSSIA DOS COQUEIROS

CNPJ nº. 44.229.805/0001-87 - Rua Joaquim Lopes Ferreira, nº. 489 - Centro
Cássia dos Coqueiros – SP Cep: 14260-000 – PABX: (16) 3669-1123 / (16) 3669-1201
E-mail: prefeitura@cassiaduscoqueiros.sp.gov.br



FOTO 06/06 – LOCAL DA IMPLANTAÇÃO.

Cassia dos Coqueiros, 09 de janeiro de 2020.

DILMA CUNHA DA SILVA
Prefeita Municipal

GABRIEL RODRIGUES VIEIRA SILVA
Arquiteto e Urbanista
CAU-SP A 99642-4



PREFEITURA MUNICIPAL DE CÁSSIA DOS COQUEIROS
CNPJ nº. 44.229.805/0001-87 - Rua Joaquim Lopes Ferreira, nº. 489 - Centro
Cássia dos Coqueiros – SP Cep: 14260-000 – PABX: (16) 3669-1123 / (16) 3669-1201
E-mail: prefeitura@cassiaduscoqueiros.sp.gov.br

OBJETO: Construção de Banheiros Públicos

ENDEREÇO: Rua Coronel Narciso (localização Praça Municipal)

CRONOGRAMA FÍSICO FINANCEIRO

ITEM	ETAPAS	MÊS 01	TOTAL
1.0	SERVIÇOS PRELIMINARES	8,99%	8,99%
		R\$ 13.012,27	R\$ 13.012,27
2.0	BROCA (27 unid. c/ 3m de profundidade)	4,88%	4,88%
		R\$ 7.066,08	R\$ 7.066,08
3.0	VIGA BALDRAME	2,03%	2,03%
		R\$ 2.950,73	R\$ 2.950,73
4.0	PILARES 14 UNIDADES	4,39%	4,39%
		R\$ 6.355,65	R\$ 6.355,65
5.0	VIGA RESPALDO	3,87%	3,87%
		R\$ 5.597,23	R\$ 5.597,23
6.0	ALVENARIA	6,44%	6,44%
		R\$ 9.323,28	R\$ 9.323,28
7.0	LAJÉ PRÉ-MOLDADA	4,95%	4,95%
		R\$ 7.159,63	R\$ 7.159,63
8.0	ESTRUTURA DE MADEIRA PARA TELHADO	0,98%	0,98%
		R\$ 1.429,66	R\$ 1.429,66
9.0	COBERTURA	2,84%	2,84%
		R\$ 4.111,29	R\$ 4.111,29
10.0	CALHA, CONDUTORES E RUFOS	4,07%	4,07%
		R\$ 5.893,34	R\$ 5.893,34
11.0	CONTRAPISO	1,92%	1,92%
		R\$ 2.777,74	R\$ 2.777,74

12.0	REVESTIMENTO EXTERNO	3,24%	3,24%
		R\$ 4.685,22	R\$ 4.685,22
13.0	REVESTIMENTO INTERNO (PAREDE/TETO)	10,29%	10,29%
		R\$ 14.890,00	R\$ 14.890,00
14.0	PISO	2,18%	2,18%
		R\$ 3.156,57	R\$ 3.156,57
15.0	ESQUADRILHAS	2,54%	2,54%
		R\$ 3.682,22	R\$ 3.682,22
16.0	VIDRO	0,39%	0,39%
		R\$ 553,33	R\$ 553,33
17.0	PINTURA	6,85%	6,85%
		R\$ 9.910,83	R\$ 9.910,83
18.0	DISISÓRIA DE GRANILITE	6,77%	6,77%
		R\$ 9.793,64	R\$ 9.793,64
19.0	PORTAS DE FERRO E ACESSÓRIOS	4,05%	4,05%
		R\$ 5.871,39	R\$ 5.871,39
20.0	INSTALAÇÕES ELETRICAS	4,35%	4,35%
		R\$ 6.289,85	R\$ 6.289,85
21.0	INSTALAÇÕES HIDRÁULICAS	13,28%	13,28%
		R\$ 19.219,26	R\$ 19.219,26
22.0	LIMPEZA FINAL DA OBRA	0,70%	0,70%
		R\$ 1.005,35	R\$ 1.005,35
TOTAL		100,00%	100,00%
		R\$ 144.734,55	R\$ 144.734,55

CASSIA DOS COQUEIROS - SP, 09 DE JANEIRO DE 2020

Prefeita M. - Dilma Cunha da Silva

Arq. Gabriel R. V. Silva CAU.: A99642-4

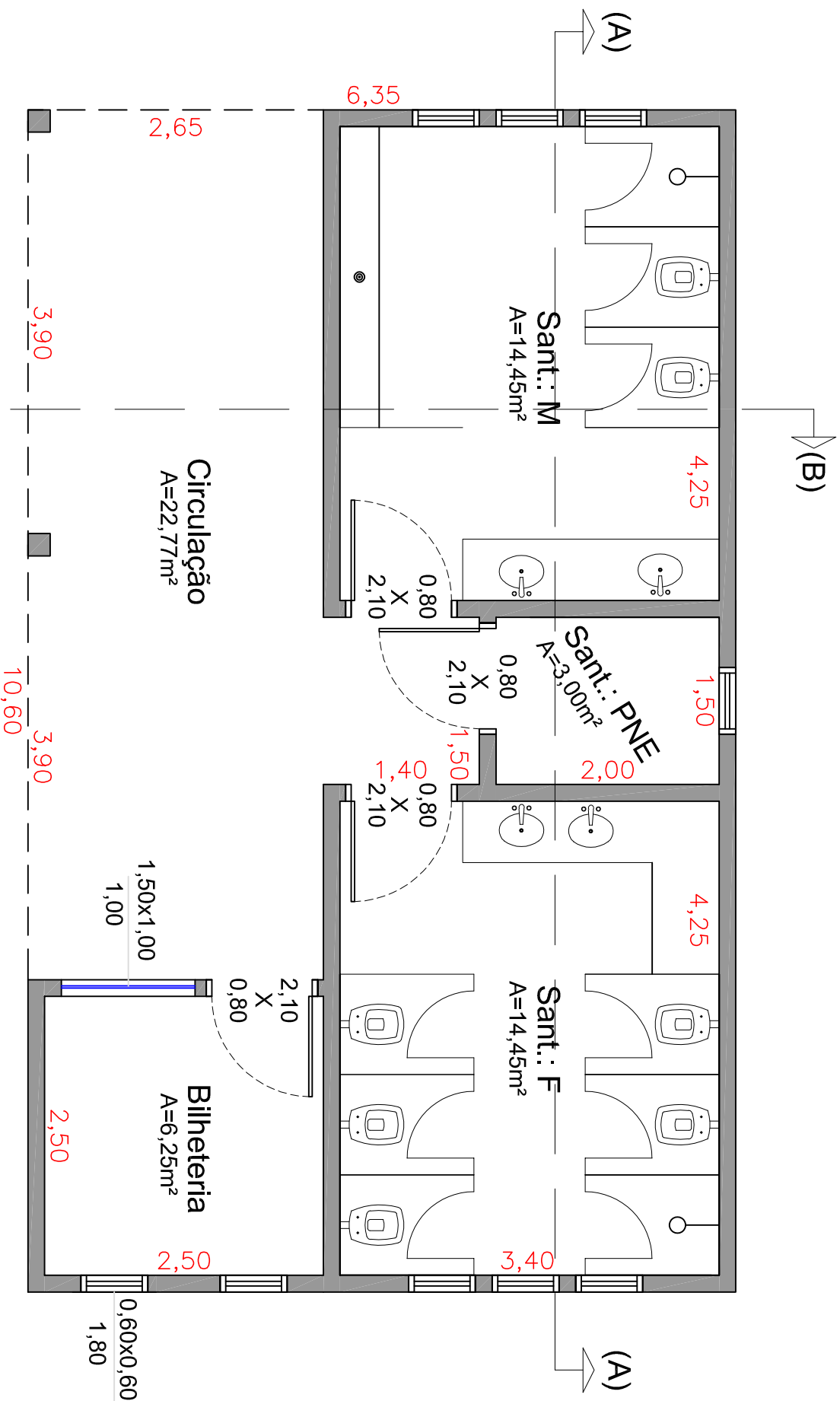

DEPARTAMENTO DE ENGENHARIA

GABRIEL R. V. SILVA
CAU. A99642-4

(B)

Rua

obra: EXECUÇÃO DAS AVENIDAS

local: CASSIA DOS COQUEIROS/SP

esc: SEM

data: 09 de janeiro de 2020

desenho: Planta Baixa ESC.: 1.50

folha: 01/06



6,35

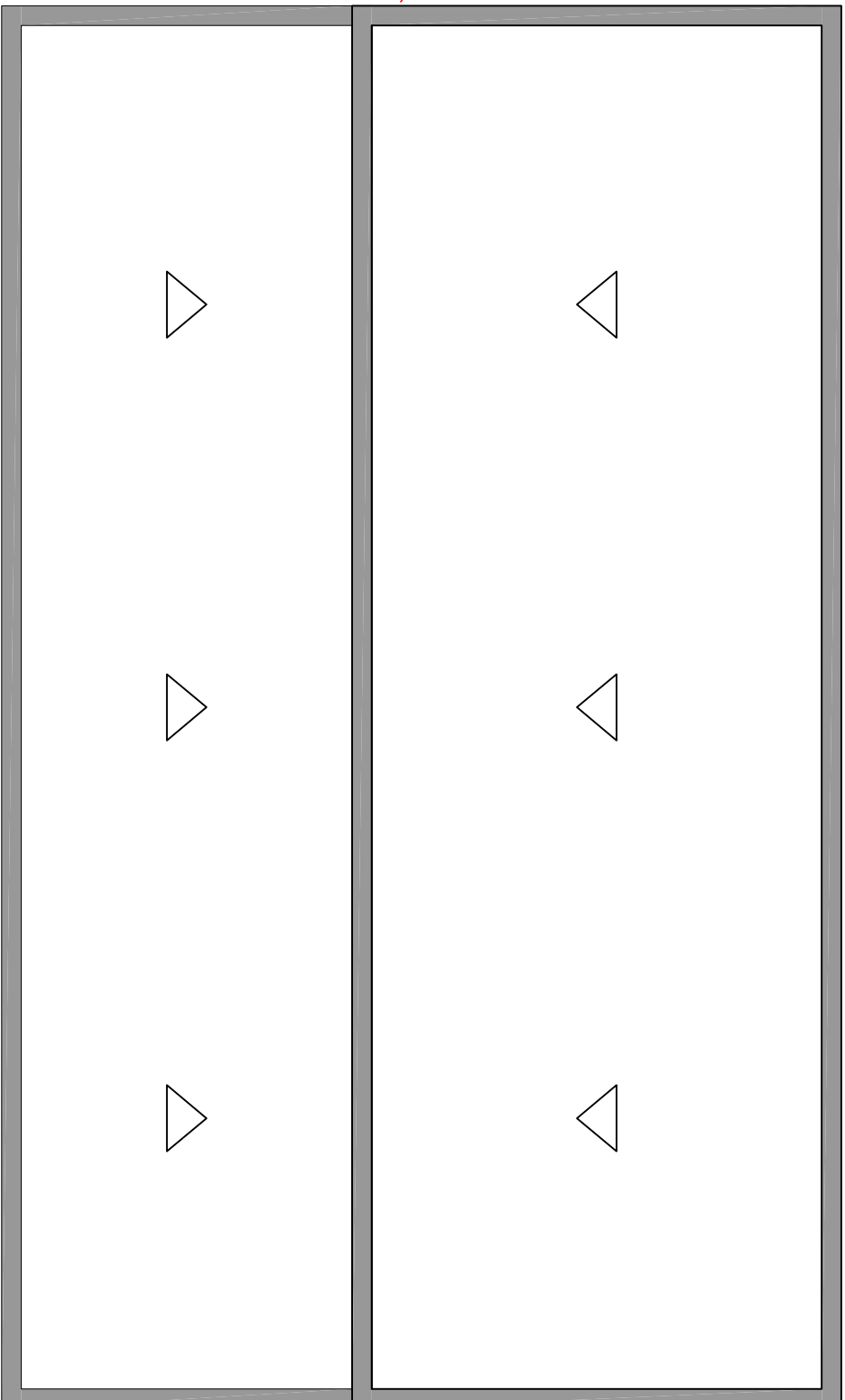

10,60

obra: EXECUÇÃO DAS AVENIDAS

local: CASSIA DOS COQUEIROS/SP

esc: SEM

data: 09 de janeiro de 2020

desenho: Implantação ESC.: 1.50

folha: 02/06

DEPARTAMENTO DE ENGENHARIA

GABRIEL R. V. SILVA

CAU. A89642-4

Rua



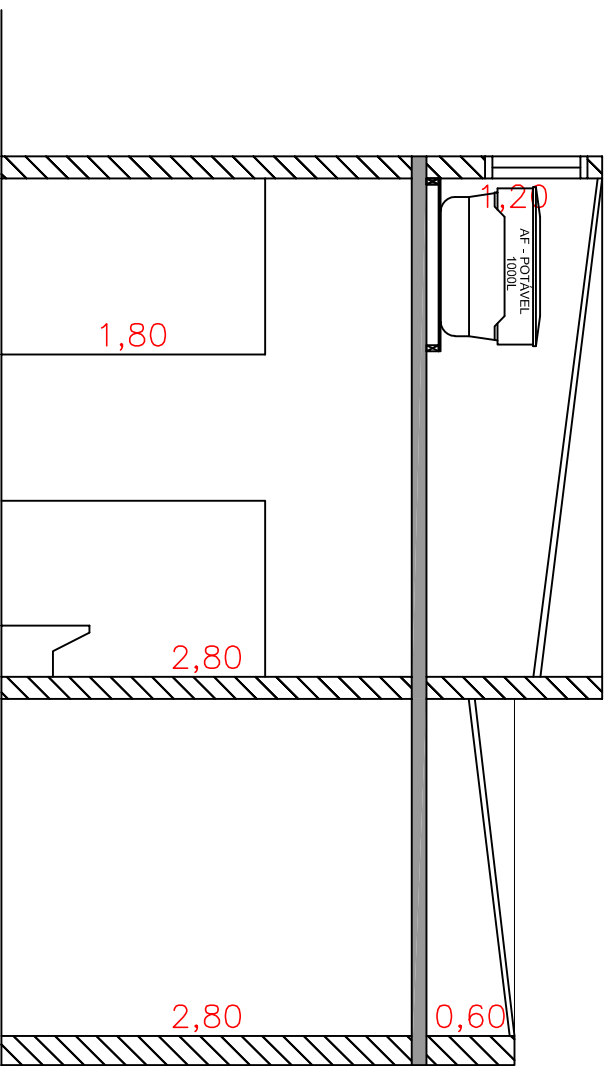

Rua

DEPARTAMENTO DE ENGENHARIA
 GABRIEL R. V. SILVA
 CAU. A99642-4

obra: EXECUÇÃO DAS AVENIDAS
local: CASSIA DOS COQUEIROS/SP
esc: SEM
data: 09 de janeiro de 2020
desenho: Corte AA ESC.: 1:50
folha: 03/06



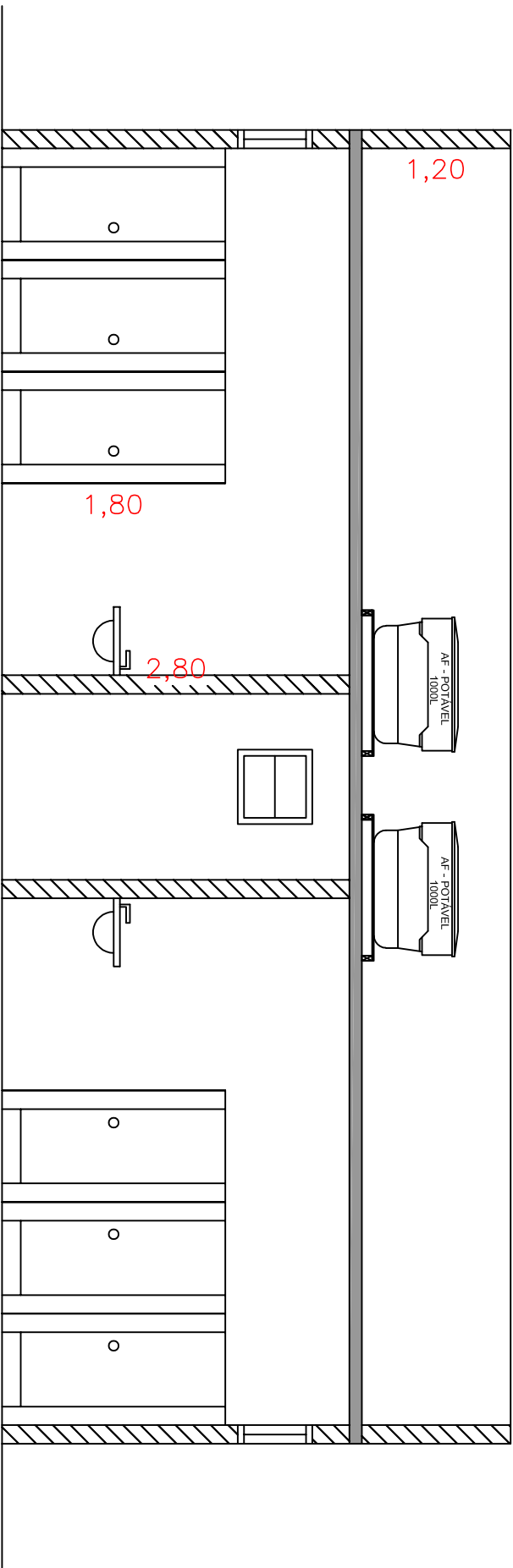

DEPARTAMENTO DE ENGENHARIA
 GABRIEL R. V. SILVA
 CAU. A99642-4

obra: EXECUÇÃO DAS AVENIDAS	
local: CASSIA DOS COQUEIROS/SP	
esc: SEM	
data: 09 de janeiro de 2020	
desenho: Corte BB ESC.: 1.50	folha: 04/06



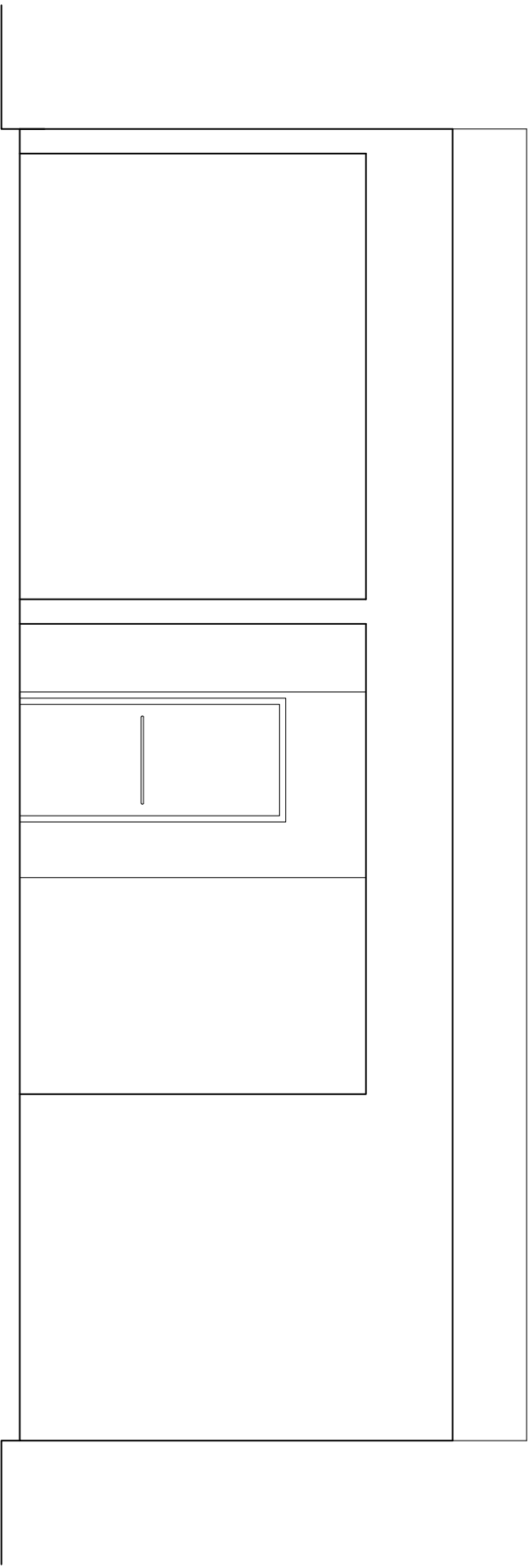

DEPARTAMENTO DE ENGENHARIA
GABRIEL R. V. SILVA
CAU. A99642-4

obra: EXECUÇÃO DAS AVENIDAS
local: CASSIA DOS COQUEIROS/SP
esc: SEM
data: 09 de janeiro de 2020
desenho: Fachada ESC.: 1.50

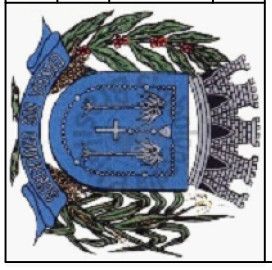

**DIMENSÕES DO SANITÁRIO ACESSÍVEL E DO BOXE
SANITÁRIO ACESSÍVEL**

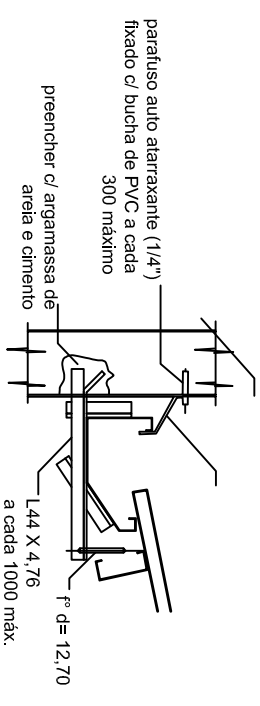
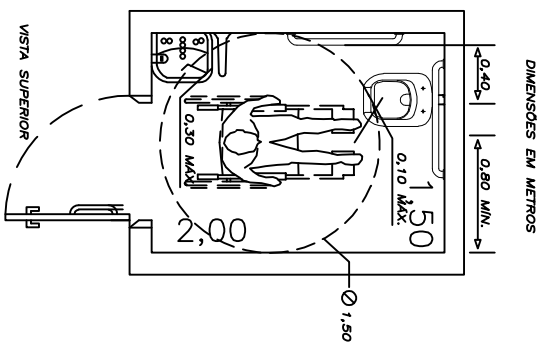

DETALHE TIP. DA CALHA 1
sem ESC.

OBS.: TODAS AS PAREDES
LATERAIS, FRONTAL E POSTERIOR,
TERÃO INSTALAÇÃO DE RUFOS
METÁLICOS EM SEU ACABAMENTO FINAL

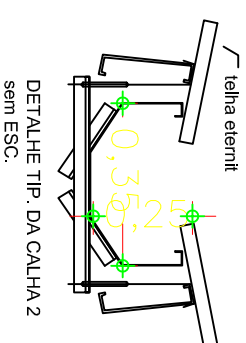

DETALHE TIP. DA CALHA 2
sem ESC.

DETALHE PNE

escala 1:100

DEPARTAMENTO DE ENGENHARIA
GABRIEL R. V. SILVA
CAU. A99642-4

obra: EXECUÇÃO DAS AVENIDAS	
local: CASSIA DOS COQUEIROS/SP	
esc: SEM	
data: 09 de janeiro de 2020	
desenho: Fachada ESC.: 1.50	folha: 06/06





PREFEITURA MUNICIPAL DE CÁSSIA DOS COQUEIROS
CNPJ nº. 44.229.805/0001-87 - Rua Joaquim Lopes Ferreira, nº. 489 - Centro
Cássia dos Coqueiros – SP Cep: 14260-000 – PABX: (16) 3669-1123 / (16) 3669-1201
E-mail: prefeitura@cassiaduscoqueiros.sp.gov.br

PLANILHA ORÇAMENTÁRIA

INTERESSADA:							DATA	
Prefeitura Municipal de Cássia dos Coqueiros							09 de Janeiro de 2020	
OBJETO:							REFERÊNCIA TÉCNICA	
Construção de banheiros públicos							CPOS - 177	
ENDEREÇO:					CIDADE:	BDI	sem desoneração	
Rua Coronel Narciso (localização na Praça Municipal)					Cássia dos Coqueiros/SP	20,00%		
ITEM	FONTE	CÓDIGO	DESCRIÇÃO	UNID.	QUANT.	VALOR UNID.	VALOR UNID. C/ BDI	VALOR TOTAL
1.0			SERVIÇOS PRELIMINARES					R\$ 13.012,27
1.1	CPOS	02.08.020	Placa de identificação para obra	m ²	6,00	R\$ 498,18	R\$ 597,82	R\$ 3.586,90
1.2	CPOS	02.09.130	Limpeza mecanizada do terreno, inclusive troncos com diâmetro acima de 15 cm até 50 cm, com	m ²	76,72	R\$ 2,61	R\$ 3,13	R\$ 240,29
1.3	CPOS	02.09.030	caminhão à disposição dentro da obra, até o raio de 1 km	m ²	76,72	R\$ 5,43	R\$ 6,52	R\$ 499,91
1.4	CPOS	02.03.250	Tapume fixo em painel OSB - espessura 8 mm	m ²	105,00	R\$ 68,93	R\$ 82,72	R\$ 8.685,18
2.0			BROCA (27 unid. c/ 3m de profundidade)					R\$ 7.066,08
2.1	CPOS	12.01.020	Broca em concreto armado diâmetro de 20 cm - completa	m	120,00	R\$ 49,07	R\$ 58,88	R\$ 7.066,08
3.0			VIGA BALDRAME (0,20 x 0,30)					R\$ 2.950,73
3.1	CPOS	06.01.020	Escavação manual em solo de 1ª e 2ª categoria em campo aberto	m ³	3,34	R\$ 39,00	R\$ 46,80	R\$ 156,31
3.2	CPOS	11.18.040	Lastro de pedra britada	m ³	0,15	R\$ 114,31	R\$ 137,17	R\$ 20,58
3.3	CPOS	10.01.040	Armadura em barra de aço CA-50 (A ou B) fyk= 500 MPa	kg	175,03	R\$ 6,49	R\$ 7,79	R\$ 1.363,13
3.4	CPOS	10.01.060	Armadura em barra de aço CA-60 (A ou B) fyk= 600 Mpa (est. 15 x 25)cm	kg	30,00	R\$ 7,02	R\$ 8,42	R\$ 252,72
3.5	CPOS	11.01.130	Concreto usinado, fck = 25 MPa	m ³	3,34	R\$ 288,92	R\$ 346,70	R\$ 1.157,99

4.0			PILARES 14 unidades (14x20)						R\$ 6.355,65
4.1	CPOS	09.01.030	Forma em madeira comum para estrutura	m ²	28,00	R\$ 142,82	R\$ 171,38	R\$ 4.798,75	
4.2	CPOS	10.01.040	Armadura em barra de aço CA-50 (A ou B) fyk= 500 MPa	kg	98,00	R\$ 6,49	R\$ 7,79	R\$ 763,22	
4.3	CPOS	10.01.060	Armadura em barra de aço CA-60 (A ou B) fyk= 600 Mpa (est. 9 x 21)cm	kg	15,00	R\$ 7,02	R\$ 8,42	R\$ 126,36	
4.4	CPOS	11.03.090	Concreto preparado no local, fck = 20,0 MPa	m ³	1,68	R\$ 331,01	R\$ 397,21	R\$ 667,32	
5.0			VIGA RESPALDO (14x20)						R\$ 5.597,23
5.1	CPOS	09.01.030	Forma em madeira comum para estrutura	m ²	22,30	R\$ 142,82	R\$ 171,38	R\$ 3.821,86	
5.2	CPOS	10.01.040	Armadura em barra de aço CA-50 (A ou B) fyk= 500 MPa	kg	98,00	R\$ 6,49	R\$ 7,79	R\$ 763,22	
5.3	CPOS	10.01.060	Armadura em barra de aço CA-60 (A ou B) fyk= 600 MPa	kg	15,00	R\$ 7,02	R\$ 8,42	R\$ 126,36	
5.4	CPOS	11.03.090	Concreto preparado no local, fck = 20,0 MPa	m ³	2,23	R\$ 331,01	R\$ 397,21	R\$ 885,78	
6.0			ALVENARIA						R\$ 9.323,28
6.1	CPOS	14.04.210	Alvenaria de bloco cerâmico de vedação, uso revestido, de 14 cm	m ²	135,90	R\$ 57,17	R\$ 68,60	R\$ 9.323,28	
7.0			LAJE PRÉ - MOLDADA						R\$ 7.159,63
7.1	CPOS	13.01.130	Laje pré-fabricada mista vigota treliçada/lajota cerâmica - LT 12 (8+4) e capa com concreto de 25MPa	m ²	67,31	R\$ 88,64	R\$ 106,37	R\$ 7.159,63	
8.0			ESTRUTURA DE MADEIRA PARA TELHADO						R\$ 1.429,66
8.1	CPOS	15.01.320	Estrutura em terças para telhas perfil e material qualquer, exceto barro	m ²	67,31	R\$ 17,70	R\$ 21,24	R\$ 1.429,66	
9.0			COBERTURA						R\$ 4.111,29
9.1	CPOS	16.03.020	Telhamento em cimento reforçado com fio sintético CRFS - perfil ondulado de 8 mm	m ²	67,31	R\$ 50,90	R\$ 61,08	R\$ 4.111,29	
10.0			CALHA, CONDUTORES E RUFOS						R\$ 5.893,34
10.1	CPOS	16.33.022	Calha, rufo, afins em chapa galvanizada nº 24 - corte 0,33 m	m	72,35	R\$ 67,88	R\$ 81,46	R\$ 5.893,34	
11.0			CONTRAPISO						R\$ 2.777,74
11.1	CPOS	11.18.040	Lastro de pedra britada	m ³	0,33	R\$ 114,30	R\$ 137,16	R\$ 45,26	
11.2	CPOS	11.03.090	Concreto preparado no local, fck = 20,0 Mpa (esp. = 7cm)	m ³	4,71	R\$ 331,01	R\$ 397,21	R\$ 1.870,87	
11.3	CPOS	17.01.020	Argamassa de regularização e/ou proteção (esp.= 2cm)	m ³	1,35	R\$ 531,86	R\$ 638,23	R\$ 861,61	
12.0			REVESTIMENTO EXTERNO						R\$ 4.685,22
12.1	CPOS	17.02.020	Chapisco	m ²	125,30	R\$ 5,07	R\$ 6,08	R\$ 762,33	
	CPOS	17.02.120	Emboço comum	m ²	125,30	R\$ 16,13	R\$ 19,36	R\$ 2.425,31	
12.2	CPOS	17.02.220	Reboco	m ²	125,30	R\$ 9,96	R\$ 11,95	R\$ 1.497,59	
13.0			REVESTIMENTO INTERNO (PAREDE/TETO)						R\$ 14.890,00

13.1	CPOS	17.02.020	Chapisco	m ²	245,06	R\$ 5,07	R\$ 6,08	R\$ 1.490,95
13.2	CPOS	17.02.220	Reboco	m ²	132,26	R\$ 9,96	R\$ 11,95	R\$ 1.580,77
13.3	CPOS	17.02.120	Emboço comum	m ²	112,80	R\$ 16,13	R\$ 19,36	R\$ 2.183,36
13.4	CPOS	18.11.042	Revestimento em placa cerâmica esmaltada de 20x20 cm, tipo monocolor, assentado e rejuntado com argamassa industrializada - ATÉ O TETO	m ²	112,80	R\$ 71,18	R\$ 85,42	R\$ 9.634,92
14.0			PISO					R\$ 3.156,57
14.1	CPOS	18.06.022	Placa cerâmica esmaltada PEI-4 para área interna, grupo de absorção BIIa, resistência química A, assentado com argamassa colante industrializada	m ²	67,31	R\$ 39,08	R\$ 46,90	R\$ 3.156,57
15.0			ESQUADRIAS					R\$ 3.682,22
15.1	CPOS	24.01.030	Caixilho em ferro basculante, sob medida - J1 = 60x60	m ²	3,24	R\$ 609,74	R\$ 731,69	R\$ 2.370,67
15.2	CPOS	24.01.070	Caixilho em ferro de correr, sob medida J2 = 1,50x1,00	m ²	1,50	R\$ 728,64	R\$ 874,37	R\$ 1.311,55
16.0			VIDRO					R\$ 553,33
16.1	CPOS	26.01.040	Vidro liso transparente de 4 mm	m ²	4,74	R\$ 97,28	R\$ 116,74	R\$ 553,33
17.0			PINTURA					R\$ 9.910,83
17.1	CPOS	33.03.220	Tinta látex em elemento vazado	m ²	370,36	R\$ 22,30	R\$ 26,76	R\$ 9.910,83
18.0			DIVISÓRIAS DE GRANILITE					R\$ 9.793,64
18.1	CPOS	14.30.020	Divisória em placas de granilite com espessura de 3 cm	m ²	46,44	R\$ 175,74	R\$ 210,89	R\$ 9.793,64
19.0			PORTAS DE FERRO E ACESSÓRIOS					R\$ 5.871,39
19.1	CPOS	24.02.070	Porta de ferro de abrir tipo veneziana, linha comercial (P1 0,90x2,10 completa)	m ²	7,56	R\$ 340,44	R\$ 408,53	R\$ 3.088,47
19.2	CPOS	23.09.420	Porta lisa com batente em alumínio, largura 60 cm, altura de 105 a 200 cm	m ²	9,72	R\$ 238,59	R\$ 286,31	R\$ 2.782,91
20.0			INSTALAÇÕES ELÉTRICAS					R\$ 6.289,84
20.1			CABOS					
20.1.1	CPOS	39.02.010	Cabo de cobre de 1,5 mm ² , isolamento 750 V - isolação em PVC 70°C	m	105,10	R\$ 2,25	R\$ 2,70	R\$ 283,77
20.1.2	CPOS	39.02.016	Cabo de cobre de 2,5 mm ² , isolamento 750 V - isolação em PVC 70°C	m	157,65	R\$ 2,60	R\$ 3,12	R\$ 491,87
20.1.3	CPOS	39.03.178	Cabo de cobre de 6 mm ² , isolamento 0,6/1 kV - isolação em PVC 70°C - do poste ao quadro geral	m	30,00	R\$ 5,73	R\$ 6,88	R\$ 206,28
20.2			CONDUÍTE					
20.2.1	CPOS	38.01.040	Eletroduto de PVC rígido roscável de 3/4' - com acessórios	m	70,00	R\$ 23,04	R\$ 27,65	R\$ 1.935,36

20.2.2	CPOS	38.01.060	Eletroduto de PVC rígido roscável de 1' - com acessórios	m	55,00	R\$ 28,75	R\$ 34,50	R\$ 1.897,50
20.3			QUADRO GERAL DE DISTRIBUIÇÃO E DISJUNTORES					
20.3.1	CPOS	37.03.200	Quadro de distribuição universal de embutir, para disjuntores 16 DIN / 18 Bolt-on - 150 A - sem componentes	un	1,00	R\$ 412,25	R\$ 494,70	R\$ 494,70
20.3.2	CPOS	37.13.610	Disjuntor termomagnético, unipolar 127/220 V, corrente de 35 A até 50 A	un	6,00	R\$ 30,96	R\$ 37,15	R\$ 222,91
20.4			CAIXINHAS					
20.4.1	CPOS	40.07.010	Caixa em PVC de 4' x 2'	un	8,00	R\$ 11,80	R\$ 14,16	R\$ 113,28
20.4.2	CPOS	40.07.040	Caixa em PVC octogonal de 4' x 4'	un	7,00	R\$ 14,61	R\$ 17,53	R\$ 122,72
20.5			TOMADAS E INTERRUPTORES					
20.5.1	CPOS	40.04.480	Conjunto 1 interruptor simples e 1 tomada 2P+T de 10 A, completo	cj	4,00	R\$ 26,22	R\$ 31,46	R\$ 125,86
20.5.2	CPOS	40.04.460	Tomada 2P+T de 20 A - 250 V, completa - tomada média	cj	2,00	R\$ 24,49	R\$ 29,39	R\$ 58,78
20.5.3	CPOS	40.04.460	Tomada 2P+T de 20 A - 250 V, completa - tomada alta	cj	2,00	R\$ 24,49	R\$ 29,39	R\$ 58,78
20.6			ILUMINAÇÃO					
20.6.1	CPOS	41.02.551	Lâmpada led tubular T8 com base G13, de 1850 até 2000 lm - 18 a 20W	un	7,00	R\$ 33,10	R\$ 39,72	R\$ 278,04
21.0			INSTALAÇÕES HIDRÁULICAS					R\$ 19.219,25
21.1			REDE DE ÁGUA FRIA					
21.1.1	CPOS	46.01.020	Tubo de PVC rígido soldável marrom, DN= 25 mm, (3/4'), inclusive conexões	m	60,00	R\$ 23,41	R\$ 28,09	R\$ 1.685,52
21.1.2	CPOS	46.01.030	Tubo de PVC rígido soldável marrom, DN= 32 mm, (1'), inclusive conexões	m	20,00	R\$ 29,13	R\$ 34,96	R\$ 699,12
21.1.3	CPOS	46.01.040	Tubo de PVC rígido soldável marrom, DN= 40 mm, (1 1/4'), inclusive conexões	m	20,00	R\$ 32,58	R\$ 39,10	R\$ 781,92
21.1.4	CPOS	47.02.020	Registro de gaveta em latão fundido cromado com canopla, DN= 3/4' - linha especial	un	3,00	R\$ 76,69	R\$ 92,03	R\$ 276,08
21.1.5	CPOS	47.02.110	Registro de pressão em latão fundido cromado com canopla, DN= 3/4' - linha especial	un	2,00	R\$ 77,92	R\$ 93,50	R\$ 187,01
21.1.6	CPOS	44.20.150	Acabamento cromado para registro	un	5,00	R\$ 34,50	R\$ 41,40	R\$ 207,00
21.2			TUBULAÇÃO ÁGUAS PLUVIAIS					
21.2.1	CPOS	46.04.030	Tubo de PVC rígido tipo PBA classe 15, DN= 100mm, (DE= 110mm), inclusive conexões	m	50,00	R\$ 59,45	R\$ 71,34	R\$ 3.567,00
21.3			TUBULAÇÃO ESGOTO					

21.3.1	CPOS	46.05.020	Tubo PVC rígido, tipo Coletor Esgoto, junta elástica, DN= 100 mm, inclusive conexões	m	50,00	R\$ 29,10	R\$ 34,92	R\$ 1.746,00
21.4			ACESSÓRIOS					
21.4.1	CPOS	44.02.062	Tampo/bancada em granito amêndoa, espessura de 2 cm	m ²	4,20	R\$ 400,71	R\$ 480,85	R\$ 2.019,58
21.4.2	CPOS	48.02.400	Reservatório em polietileno com tampa de rosca, capacidade de 1.000 litros	un	2,00	R\$ 754,63	R\$ 905,56	R\$ 1.811,11
21.4.3	CPOS	44.01.270	Cuba de louça de embutir oval	un	4,00	R\$ 92,10	R\$ 110,52	R\$ 442,08
21.4.4	CPOS	44.03.380	Torneira curta com rosca para uso geral, em latão fundido sem acabamento, DN= 3/4'	un	4,00	R\$ 36,53	R\$ 43,84	R\$ 175,34
21.4.5	CPOS	44.20.010	Sifão plástico sanfonado universal de 1'	un	5,00	R\$ 24,50	R\$ 29,40	R\$ 147,00
21.4.6	CPOS	44.06.100	Mictório coletivo em aço inoxidável	m	1,00	R\$ 604,69	R\$ 725,63	R\$ 725,63
21.4.7	CPOS	44.03.180	Dispenser toalheiro em ABS, para folhas	un	3,00	R\$ 42,42	R\$ 50,90	R\$ 152,71
21.4.8	CPOS	44.01.050	Bacia sifonada de louça sem tampa - 6 litros	un	7,00	R\$ 197,39	R\$ 236,87	R\$ 1.658,08
21.4.9	CPOS	44.03.050	Dispenser papel higiênico em ABS para rolo 300 / 600 m, com visor	un	8,00	R\$ 50,01	R\$ 60,01	R\$ 480,10
21.4.10	CPOS	44.20.160	Botão para válvula de descarga	un	8,00	R\$ 39,87	R\$ 47,84	R\$ 382,75
21.4.11	CPOS	44.20.230	Tubo de ligação para sanitário	un	8,00	R\$ 35,93	R\$ 43,12	R\$ 344,93
21.4.12	CPOS	44.20.130	Tubo de ligação para mictório, DN= 1/2'	un	1,00	R\$ 52,32	R\$ 62,78	R\$ 62,78
21.4.13	CPOS	43.02.140	Chuveiro elétrico de 5.500 W / 220 V em PVC	un	2,00	R\$ 90,91	R\$ 109,09	R\$ 218,18
21.4.14	CPOS	44.20.650	Válvula de metal cromado de 1'	un	5,00	R\$ 36,27	R\$ 43,52	R\$ 217,62
21.4.15	CPOS	44.20.280	Tampa de plástico para bacia sanitária	un	7,00	R\$ 28,91	R\$ 34,69	R\$ 242,84
21.4.16	CPOS	44.01.070	Bacia sifonada de louça sem tampa com saída horizontal - 6 litros - PNE	un	1,00	R\$ 356,83	R\$ 428,20	R\$ 428,20
21.4.17	CPOS	44.01.160	Lavatório de louça pequeno com coluna suspensa - linha especial	un	1,00	R\$ 467,22	R\$ 560,66	R\$ 560,66
22.0			LIMPEZA FINAL DA OBRA					R\$ 1.005,34
22.1	CPOS	55.01.020	Limpeza final da obra	m ²	76,72	R\$ 10,92	R\$ 13,10	R\$ 1.005,34
TOTAL GERAL								R\$ 144.734,55

CASSIA DOS COQUEIROS - SP, 09 DE JANEIRO DE 2020



PREFEITURA MUNICIPAL DE CÁSSIA DOS COQUEIROS

CNPJ nº. 44.229.805/0001-87

Rua Joaquim Lopes Ferreira, nº. 489 - Centro - Cássia dos Coqueiros - SP

Telefones: (16) 3669-1123

Site: www.cassiadoscoqueiros.sp.gov.br

E-mails: licitacao@cassiadoscoqueiros.sp.gov.br e prefeitura@cassiadoscoqueiros.sp.gov.br

ANEXO II

(MODELO)

PROPOSTA COMERCIAL

TOMADA DE PREÇOS: 001/2020

OBJETO: CONTRATAÇÃO DE EMPRESA PARA CONSTRUÇÃO DE BANHEIROS PÚBLICOS NA PRAÇA MUNICIPAL DE CASSIA DOS COQUEIROS.

DADOS DO LICITANTE		
Razão Social:		
Endereço:		
Município:		UF:
CEP:	Fone:	Fax:
e-mail:		CNPJ:

DADOS DO REPRESENTANTE LEGAL DA LICITANTE	
Nome:	
Qualificação ⁷ :	
RG:	CPF:
e-mail:	Tel.:
Cargo:	

⁷ Nacionalidade, estado civil e profissão.



PREFEITURA MUNICIPAL DE CÁSSIA DOS COQUEIROS

CNPJ nº. 44.229.805/0001-87

Rua Joaquim Lopes Ferreira, nº. 489 - Centro - Cássia dos Coqueiros - SP

Telefones: (16) 3669-1123

Site: www.cassiadoscoqueiros.sp.gov.br

E-mails: licitacao@cassiadoscoqueiros.sp.gov.br e prefeitura@cassiadoscoqueiros.sp.gov.br

ITEM	QUANT.	UNI.	DESCRIÇÃO	Valor Unitário	Valor Total (R\$)
1	1	Srv	CONTRATAÇÃO DE EMPRESA PARA CONSTRUÇÃO DE BANHEIROS PÚBLICOS NA PRAÇA MUNICIPAL DE CÁSSIA DOS COQUEIROS.		
VALOR GLOBAL					
VALOR GLOBAL POR EXTENSO:					
VALIDADE DA PROPOSTA:					
PRAZO DE PAGAMENTO:					

DECLARO, sob as penas da lei, que o fornecimento ocorrerá em conformidade com as especificações constantes no Termo de Referência – anexo I, as normas técnicas aplicáveis e a legislação ambiental.

DECLARO, sob as penas da lei, que os preços cotados contemplam todos os custos diretos e indiretos incorridos na data da apresentação desta proposta incluindo, entre outros: *tributos, encargos sociais, material, despesas administrativas, seguro, frete e lucro.*

Cidade, ___ de _____ de 2020.

Assinatura do Representante Legal



PREFEITURA MUNICIPAL DE CÁSSIA DOS COQUEIROS

CNPJ nº. 44.229.805/0001-87

Rua Joaquim Lopes Ferreira, nº. 489 - Centro - Cássia dos Coqueiros - SP

Telefones: (16) 3669-1123

Site: www.cassiadoscoqueiros.sp.gov.br

E-mails: licitacao@cassiadoscoqueiros.sp.gov.br e prefeitura@cassiadoscoqueiros.sp.gov.br

ANEXO III

(MODELO)

DECLARAÇÃO DE MICROEMPRESA OU EMPRESA DE PEQUENO PORTE

TOMADA DE PREÇOS: 001/2020

OBJETO: CONTRATAÇÃO DE EMPRESA PARA CONSTRUÇÃO DE BANHEIROS PÚBLICOS NA PRAÇA MUNICIPAL DE CÁSSIA DOS COQUEIROS.

DECLARO, sob as penas da lei, sem prejuízo das sanções e multas previstas neste ato convocatório, que a empresa _____ (*razão social*), inscrita no CNPJ/MF sob o nº _____ é **Microempresa (ME) ou Empresa de Pequeno Porte (EPP)**, nos termos da **Lei Complementar nº 123/06**, estando apta, portanto, a exercer o direito de preferência a que faz jus no procedimento licitatório em epígrafe, realizado pela Prefeitura Municipal de Cássia dos Coqueiros /SP.

Cássia dos Coqueiros, ____ de _____ de 2020.

Assinatura do Representante Legal

Nome:

RG:

CPF:



PREFEITURA MUNICIPAL DE CÁSSIA DOS COQUEIROS

CNPJ nº. 44.229.805/0001-87

Rua Joaquim Lopes Ferreira, nº. 489 - Centro - Cássia dos Coqueiros - SP

Telefones: (16) 3669-1123

Site: www.cassiadoscoqueiros.sp.gov.br

E-mails: licitacao@cassiadoscoqueiros.sp.gov.br e prefeitura@cassiadoscoqueiros.sp.gov.br

ANEXO IV

(MODELO)

DECLARAÇÃO DE HABILITAÇÃO

TOMADA DE PREÇOS: 001/2020

OBJETO: CONTRATAÇÃO DE EMPRESA PARA CONSTRUÇÃO DE BANHEIROS PÚBLICOS NA PRAÇA MUNICIPAL DE CÁSSIA DOS COQUEIROS.

Eu _____ (*nome completo*), representante legal da empresa _____ (*razão social*), inscrita no CNPJ/MF sob o nº _____, **DECLARO**, sob as penas da lei, que a empresa cumpre plenamente as exigências e os requisitos de habilitação previstos no edital da licitação em epígrafe, realizado pela PREFEITURA MUNICIPAL DE CÁSSIA DOS COQUEIROS/SP, **inexistindo qualquer fato impeditivo de sua participação neste certame.**

Cássia dos Coqueiros, ____ de _____ de 2020.

Assinatura do Representante Legal

Nome:

RG:

CPF:



PREFEITURA MUNICIPAL DE CÁSSIA DOS COQUEIROS

CNPJ nº. 44.229.805/0001-87

Rua Joaquim Lopes Ferreira, nº. 489 - Centro - Cássia dos Coqueiros - SP

Telefones: (16) 3669-1123

Site: www.cassiadoscoqueiros.sp.gov.br

E-mails: licitacao@cassiadoscoqueiros.sp.gov.br e prefeitura@cassiadoscoqueiros.sp.gov.br

ANEXO V

(MODELO)

DECLARAÇÃO DE SITUAÇÃO REGULAR PERANTE O MINISTÉRIO DO

TRABALHO

TOMADA DE PREÇOS: 001/2020

OBJETO: CONTRATAÇÃO DE EMPRESA PARA CONSTRUÇÃO DE BANHEIROS PÚBLICOS NA PRAÇA MUNICIPAL DE CÁSSIA DOS COQUEIROS.

Eu _____ (*nome completo*), representante legal da empresa _____ (*razão social*), interessada em participar da licitação em epígrafe, da PREFEITURA MUNICIPAL DE CÁSSIA DOS COQUEIROS/SP, **DECLARO**, sob as penas da lei, que a _____ (*nome da pessoa jurídica*) **encontra-se em situação regular perante o Ministério do Trabalho, no que se refere à observância do disposto no art. 7º, XXXIII, da Constituição Federal.**

Cássia dos Coqueiros, ____ de _____ de 2020.

Assinatura do Representante Legal

Nome:

RG:

CPF:



PREFEITURA MUNICIPAL DE CÁSSIA DOS COQUEIROS

CNPJ nº. 44.229.805/0001-87

Rua Joaquim Lopes Ferreira, nº. 489 - Centro - Cássia dos Coqueiros - SP

Telefones: (16) 3669-1123

Site: www.cassiadoscoqueiros.sp.gov.br

E-mails: licitacao@cassiadoscoqueiros.sp.gov.br e prefeitura@cassiadoscoqueiros.sp.gov.br

ANEXO VI

(MODELO)

DECLARAÇÃO DE CUMPRIMENTO ÀS NORMAS RELATIVAS À SAÚDE E SEGURANÇA DO TRABALHO

TOMADA DE PREÇOS: 001/2020

**OBJETO: CONTRATAÇÃO DE EMPRESA PARA CONSTRUÇÃO DE BANHEIROS PÚBLICOS NA
PRAÇA MUNICIPAL DE CÁSSIA DOS COQUEIROS.**

Eu _____ (*nome completo*),
representante legal da empresa _____ (*razão
social*), interessada em participar da licitação em epígrafe, da PREFEITURA MUNICIPAL DE
CÁSSIA DOS COQUEIROS/SP, **DECLARO**, sob as penas da lei, que a
_____ (*nome da pessoa jurídica*) **cumpre todas
as normas relativas à saúde e segurança do trabalho de seus funcionários, nos termos do art.
117, parágrafo único, da Constituição do Estado de São Paulo.**

Cássia dos Coqueiros, ____ de _____ de 2020.

Assinatura do Representante Legal

Nome:

RG:

CPF:



PREFEITURA MUNICIPAL DE CÁSSIA DOS COQUEIROS

CNPJ nº. 44.229.805/0001-87

Rua Joaquim Lopes Ferreira, nº. 489 - Centro - Cássia dos Coqueiros - SP

Telefones: (16) 3669-1123

Site: www.cassiadoscoqueiros.sp.gov.br

E-mails: licitacao@cassiadoscoqueiros.sp.gov.br e prefeitura@cassiadoscoqueiros.sp.gov.br

ANEXO VII

MODELO DE DECLARAÇÃO DE CONFECÇÃO E COLOCAÇÃO DE PLACA

TOMADA DE PREÇOS: 001/2020

OBJETO: CONTRATAÇÃO DE EMPRESA PARA CONSTRUÇÃO DE BANHEIROS PÚBLICOS NA PRAÇA MUNICIPAL DE CÁSSIA DOS COQUEIROS.

Eu _____ (*nome completo*), representante legal da empresa _____ (*razão social*), interessada em participar da licitação em epígrafe, da PREFEITURA MUNICIPAL DE CÁSSIA DOS COQUEIROS/SP, DECLARO, sob as penas da lei, que a _____ (*nome da pessoa jurídica*) que se vencedora for providenciará e arcará com os custos da confecção de uma placa que deverá ser afixada em local visível de execução do objeto desta licitação, da Tomada de Preços nº 001/2020, conforme Manual fornecido pela CONTRATANTE.

Cássia dos Coqueiros, ____ de _____ de 2020.

Assinatura do Representante Legal

Nome:

RG:

CPF:



PREFEITURA MUNICIPAL DE CÁSSIA DOS COQUEIROS

CNPJ nº. 44.229.805/0001-87

Rua Joaquim Lopes Ferreira, nº. 489 - Centro – Cássia dos Coqueiros – SP

Telefones: (16) 3669-1123

Site: www.cassiadoscoqueiros.sp.gov.br

E-mails: licitacao@cassiadoscoqueiros.sp.gov.br e prefeitura@cassiadoscoqueiros.sp.gov.br

ANEXO VII

(MODELO)

MINUTA DE CONTRATO

TOMADA DE PREÇOS: 001/2020

OBJETO: CONTRATAÇÃO DE EMPRESA PARA CONSTRUÇÃO DE BANHEIROS PÚBLICOS NA PRAÇA MUNICIPAL DE CASSIA DOS COQUEIROS.

A Prefeitura Municipal de Cássia dos Coqueiros, Estado de São Paulo, pessoa jurídica de direito público, devidamente inscrita no CNPJ/MF sob o nº 44.229.805/0001-87, com sede administrativa à Rua Joaquim Lopes Ferreira, nº. 489 – Centro, na cidade de Cássia dos Coqueiros, Estado de São Paulo, neste ato devidamente representada pela Prefeita Municipal de Cássia dos Coqueiros, Senhora Dilma Cunha Silva, brasileira, casada, Professora, portadora da cédula de identidade RG nº XX.XXX.XXX, inscrito no CPF/MF sob o nº XXX.XXX.XXX-XX, residente e domiciliado na cidade de Cássia dos Coqueiros, Estado de São Paulo, e a empresa abaixo relacionada, representada na forma de seu estatuto social, em ordem de preferência por classificação, estabelecidas, doravante denominada **CONTRATADA**, resolve(m) firmar o presente **CONTRATO**, no termos da Lei Federal nº 8.666/93 e 10.520/02, bem como do edital da **TOMADA DE PREÇOS: 001/2020**, mediante condições a seguir estabelecidas:

CLÁUSULA PRIMEIRA - DO OBJETO

1.1. Constitui OBJETO deste Contrato a **CONSTRUÇÃO DE BANHEIROS PÚBLICOS NA PRAÇA MUNICIPAL DE CASSIA DOS COQUEIROS**, com fornecimento de material e mão de obra, relacionados, especificados e quantificados na Planilha Orçamentária, Memorial Descritivo, Cronograma-físico financeiro e Projeto, e proposta apresentada, partes integrantes deste instrumento, independente de transcrição;

1.2. O regime de execução é de **empreitada por preço global**.

1.3- O objeto da presente contratação poderá sofrer, nas mesmas condições, acréscimos ou supressões nos termos do art. 65, § 1º, da Lei Federal nº 8.666/93.

CLÁUSULA SEGUNDA – CONDIÇÕES DE EXECUÇÃO

2.1. A obra deverá ser executada conforme as especificações e condições estabelecidas na Planilha Orçamentária, Memorial Descritivo, Cronograma-físico financeiro e Projeto, e proposta apresentada e serão recebidos pela Prefeitura Municipal de Cássia dos Coqueiros, **CONTRATANTE**;



PREFEITURA MUNICIPAL DE CÁSSIA DOS COQUEIROS

CNPJ nº. 44.229.805/0001-87

Rua Joaquim Lopes Ferreira, nº. 489 - Centro - Cássia dos Coqueiros - SP

Telefones: (16) 3669-1123

Site: www.cassiadoscoqueiros.sp.gov.br

E-mails: licitacao@cassiadoscoqueiros.sp.gov.br e prefeitura@cassiadoscoqueiros.sp.gov.br

- 2.1.1.** Correrá por conta da **CONTRATADA**, as despesas para efetivo atendimento ao objeto licitado, tais como materiais, equipamentos, acessórios, transporte, tributos, encargos trabalhistas e previdenciários decorrentes de sua execução;
- 2.2.** Os serviços deverão ser executados por funcionários credenciados e especializados, respondendo a **CONTRATADA** pelos danos ou prejuízos que possam acarretar;
- 2.3.** O prazo de execução dos serviços dos serviços OBJETO deste Contrato é de **01 (um) mês** o prazo máximo para início de sua execução é de **10 (dez) dias** a contar da data do recebimento pela **CONTRATADA** da **Ordem para início dos Serviços**, emitida pelo Órgão competente da **CONTRATANTE**;
- 2.3.1.** Serão descontados pela **CONTRATANTE** os dias de chuva e de impossibilidade de trabalho;
- 2.4.** A **CONTRATADA** deverá fornecer para a Prefeitura Municipal de Cássia dos Coqueiros, da **CONTRATANTE**, **antes do início dos serviços e, em até 10 (dez) dias após a publicação do extrato deste contrato**, os seguintes documentos:
- 2.4.1.** Cópia da Anotação de Responsabilidade Técnica – ART, com base no valor total do Contrato;
- 2.4.2.** Nome, formação, nº do CREA, endereço e fone/fax comercial do engenheiro/técnico coordenador geral que será o seu representante imediato e responsável direto pelos serviços e assuntos de ordem operacional;
- 2.4.3.** Original ou cópia da Certidão de Registro de Pessoa Jurídica, emitido pelo Conselho Regional de Engenharia, Arquitetura e Agronomia - CREA no qual conste responsável técnico com competência para os artigos 7º e 23 da Resolução nº 218 de 29/06/73 do Conselho Federal de Engenharia, Arquitetura e Agronomia-CONFEA;
- 2.4.4-** Indicação do profissional de segurança do trabalho, devidamente habilitado de acordo com a legislação vigente, para acompanhar a execução dos serviços, diariamente;
- 2.5-** A Prefeitura Municipal de Cássia dos Coqueiros terá **03 (três) dias úteis** para analisar os documentos entregues e emitir a **Ordem para Início dos Serviços**;
- 2.6.** Caso seja observado, durante 05 (cinco) dias corridos, que a marcha dos trabalhos não acompanha a cronologia apresentada pela **CONTRATADA**, a **FISCALIZAÇÃO** a intimará a intensificar dentro de 03 (três) dias corridos os serviços, a fim de dar-lhes o andamento conveniente;
- 2.6.1.** O não atendimento da intimação por parte da **CONTRATADA** levará a presunção de que os serviços estão em atraso, aplicável a multa prevista;
- 2.7.** A multa prevista no item **10.3**, referente ao atraso no início da execução dos serviços, será aplicada pelo período máximo de 10 (dez) dias, caso os serviços não sejam iniciados, aplicar-se-á o disposto na **Cláusula Dez**;
- 2.8.** O atraso na execução dos serviços somente será justificável quando decorrente de caso fortuito, de força maior ou de fato relacionada aos interesses da **CONTRATANTE**;



PREFEITURA MUNICIPAL DE CÁSSIA DOS COQUEIROS

CNPJ nº. 44.229.805/0001-87

Rua Joaquim Lopes Ferreira, nº. 489 - Centro - Cássia dos Coqueiros - SP

Telefones: (16) 3669-1123

Site: www.cassiadoscoqueiros.sp.gov.br

E-mails: licitacao@cassiadoscoqueiros.sp.gov.br e prefeitura@cassiadoscoqueiros.sp.gov.br

2.8.1. O pedido de prorrogação de prazo parcial, com a comprovação dos fatos que o justifiquem, deverá ser encaminhado à **CONTRATANTE**, 01 (um) dia após a ocorrência dos fatos ensejadores da prorrogação;

2.8.2. O pedido de prorrogação do prazo final, com a comprovação dos fatos que o justifiquem, deverá ser encaminhado à **CONTRATANTE** 15 (quinze) dias antes de findar o prazo estabelecido;

2.9. Excepcionalmente, desde que de interesse da **CONTRATANTE**, devidamente justificado no respectivo processo, o prazo de execução dos serviços poderá sofrer prorrogações;

2.10. O valor dos serviços adicionais referidos no item **V.4.** Deverá obedecer os limites fixados no parágrafo 1º do art. 65 da Lei 8.666/93 e suas alterações, mantidos os preços unitários que figuram na proposta vencedora, ficando a cargo da **FISCALIZAÇÃO** a determinação das características e dos valores resultantes;

2.11. Serviços não previstos no projeto, a serem executados pela **CONTRATADA**, não poderão ser iniciados sem autorização expressa da **CONTRATANTE**;

2.12. A **CONTRATANTE** não aceitará nenhum material similar aos estipulados na proposta da **CONTRATADA**, sem que previamente seja submetido e aprovado por escrito pela PREFEITURA MUNICIPAL DE CÁSSIA DOS COQUEIROS, da **CONTRATANTE**;

2.13. A execução dos serviços ocorrerá mediante critérios eleitos pela **CONTRATADA** nos dias e horários a serem definidos pela **CONTRATANTE**;

2.14. A **CONTRATADA** deverá manter livro diário de obras atualizado junto ao canteiro de obras, o qual deverá ser apresentado aos representantes (prepostos da **CONTRATANTE**) sempre que solicitado, onde serão anotadas todas as alterações relacionadas a projeto, orçamentos, memoriais descritivos, cronograma físico-financeiro, números de empregados na obra, condições climáticas e outros apontamentos relativos à execução do contrato, que deverá ser assinado pelo contratante e pelo contratado, determinando o que for necessário à regularização das faltas ou defeitos observados. As decisões e providências que ultrapassem a competência dos representantes deverão ser solicitadas aos seus superiores, em tempo hábil para a adoção das medidas convenientes.

CLÁUSULA TERCEIRA – CONDIÇÕES DE RECEBIMENTO

3.1. O objeto definido no cronograma físico - financeiro devidamente executado será recebido pelo Servidor Designado, que atestará as etapas da medição e os Termos de Recebimento Provisório e Definitivo, sendo ratificados pelo Secretário de Obras, nos prazos estabelecidos e de acordo o disposto na lei, salvo prorrogações concedidas pela **CONTRATANTE**;

3.2- Somente serão expedidos os termos de recebimento se o objeto estiver plenamente de acordo com as especificações/condições constantes no Memorial Descritivo – conforme Anexo I do edital e da proposta comercial apresentada pela **CONTRATADA**;

3.3. Executado, o objeto será recebido:



PREFEITURA MUNICIPAL DE CÁSSIA DOS COQUEIROS

CNPJ nº. 44.229.805/0001-87

Rua Joaquim Lopes Ferreira, nº. 489 - Centro – Cássia dos Coqueiros – SP

Telefones: (16) 3669-1123

Site: www.cassiadoscoqueiros.sp.gov.br

E-mails: licitacao@cassiadoscoqueiros.sp.gov.br e prefeitura@cassiadoscoqueiros.sp.gov.br

3.3.1- Provisoriamente, após vistoria completa, realizada pela Prefeitura Municipal de Cássia dos Coqueiros, transporte e saneamento, mediante termo circunstanciado, assinado pelas partes em até **05 (cinco) dias úteis**, contados da data em que a **CONTRATADA** comunicar, por escrito, a conclusão do objeto;

a) O recebimento provisório será caracterizado pela emissão do Termo de Recebimento Provisório, com expressa concordância em receber o objeto provisoriamente;

3.3.2. Após o recebimento provisório, que será ratificado mediante termo, ficarão os serviços em observação pelo prazo de **01(um) mês**, durante os quais a **CONTRATADA** ficará obrigada a fazer, às suas expensas, as substituições e reparações reclamadas por vícios que porventura apareçam;

3.3.3. Definitivamente, pela PREFEITURA MUNICIPAL DE CÁSSIA DOS COQUEIROS, mediante termo circunstanciado, assinado pelas partes, em até **60 (sessenta) dias** da data de expedição do Termo de Recebimento Provisório;

a) O Termo de Recebimento Definitivo será lavrado desde que a PREFEITURA MUNICIPAL DE CÁSSIA DOS COQUEIROS, tenha aprovado a completa adequação do objeto aos termos contratuais;

b) Findo o prazo referido no item anterior, e mediante requerimento da **CONTRATADA**, a **FISCALIZAÇÃO** realizará a verificação dos serviços executados, para o recebimento definitivo, que será ratificado mediante termo.

3.4. Constatadas irregularidades no objeto, a PREFEITURA MUNICIPAL DE CÁSSIA DOS COQUEIROS, sem prejuízo das penalidades cabíveis, poderá:

3.4.1. Rejeitá-lo no todo ou em parte se não corresponder às especificações do Memorial Descritivo – **Anexo II** do edital, determinando sua substituição/correção;

3.4.2. Determinar sua complementação se houver diferença de quantidades ou de partes;

3.4.3. As irregularidades deverão ser sanadas pela **CONTRATADA**, no prazo máximo de **02 (dois) dias úteis**, contados do recebimento da notificação por escrito, mantido o preço inicialmente ofertado;

3.5. O recebimento provisório ou definitivo não exime a **CONTRATADA** de sua responsabilidade, na forma da Lei, pela qualidade, correção e segurança dos serviços prestados;

3.6. O Termo de Recebimento Definitivo será expedido com observância, no que couber das disposições constantes na Ordem de Serviço expedida pela **CONTRATANTE**.

CLÁUSULA QUARTA – DOS DIREITOS E RESPONSABILIDADES DAS PARTES

4.1. Caberá à CONTRATADA:

4.1.1. Fornecer mão de obra competente e especializada para cada natureza de serviço, maquinaria, equipamentos, materiais, acessórios e tudo mais que for necessário ao pleno



PREFEITURA MUNICIPAL DE CÁSSIA DOS COQUEIROS

CNPJ nº. 44.229.805/0001-87

Rua Joaquim Lopes Ferreira, nº. 489 - Centro – Cássia dos Coqueiros – SP

Telefones: (16) 3669-1123

Site: www.cassiadoscoqueiros.sp.gov.br

E-mails: licitacao@cassiadoscoqueiros.sp.gov.br e prefeitura@cassiadoscoqueiros.sp.gov.br

desenvolvimento do objeto contratado, em volume, qualidade e quantidades compatíveis para sua conclusão dentro do prazo estabelecido;

4.1.2. Os serviços a serem realizados e os materiais e peças a serem fornecidos deverão obedecer às Normas reconhecidas, em suas últimas revisões, principalmente as normas de construção brasileiras, tais como:

- a. Normas da Associação Brasileira de Normas Técnicas – ABNT;
- b. Normas e Instruções de Segurança, Higiene e Medicina do Trabalho;
- c. Leis, Decretos, Regulamentos e Dispositivos Legais emitidos pelas autoridades governamentais, em âmbito Municipal, Estadual e Federal e pertinentes a execução dos serviços ora contratados.

4.1.2.1. A **CONTRATANTE** se reserva o direito de rejeitar todos os serviços que a PREFEITURA MUNICIPAL DE CÁSSIA DOS COQUEIROS, julgar não se coadunarem com as normas citadas, correndo às suas expensas a correção dos serviços executados inapropriadamente;

4.1.3. Arcar com todas as despesas relativas a transporte, seguro, instalação, ensaios, consertos, testes, análises de materiais e equipamentos;

4.1.4. Arcar com todos os encargos sociais e fiscais, taxas e emolumentos, e demais despesas legais que recaírem sobre o Contrato;

4.1.5. Arcar com os custos da confecção e colocação de uma placa no local dos serviços, conforme declaração **ANEXO VII** do Edital, de acordo com o MANUAL a ser fornecido pela **CONTRATANTE**.

4.1.6. Arcar com os custos de material, execução e montagem das instalações que se fizerem necessárias ao seu uso durante a execução dos serviços, tais como barracões, almoxarifados, sanitários, depósitos e refeitórios;

4.1.7. Zelar pela disciplina nos locais dos serviços, se obrigando a **CONTRATADA** a dispensar, no prazo de 24 (vinte e quatro) horas, o empregado ou cuja permanência no serviço for julgada inconveniente pela PREFEITURA MUNICIPAL DE CÁSSIA DOS COQUEIROS;

4.1.8. Manter seu pessoal uniformizado, identificando-o através de crachás, com fotografia recente e provendo-os dos equipamentos de proteção individual - EPI's, em cumprimento as exigências das leis e normas de segurança e higiene de trabalho;

4.1.9. Assumir integral responsabilidade pela boa execução e eficiência dos serviços e pelo fornecimento de equipamentos, materiais, mão de obra e instalações necessárias, respondendo pela solidez, segurança e perfeição dos serviços executados;

4.1.10. Assumir integral responsabilidade por quaisquer danos decorrentes da realização dos serviços, causados à **CONTRATANTE** ou a terceiros;

4.1.11. Cumprir as diretrizes e elementos técnicos estabelecidos e informados pela **CONTRATANTE**;

4.1.12. Providenciar, às suas expensas, o seguro de responsabilidade civil, inclusive respondendo pelo que exceder da cobertura dada pela seguradora, não cabendo à **CONTRATANTE** qualquer obrigação decorrente de riscos da espécie;



PREFEITURA MUNICIPAL DE CÁSSIA DOS COQUEIROS

CNPJ nº. 44.229.805/0001-87

Rua Joaquim Lopes Ferreira, nº. 489 - Centro - Cássia dos Coqueiros - SP

Telefones: (16) 3669-1123

Site: www.cassiadoscoqueiros.sp.gov.br

E-mails: licitacao@cassiadoscoqueiros.sp.gov.br e prefeitura@cassiadoscoqueiros.sp.gov.br

4.1.13. Retirar todo material remanescente proveniente dos serviços executados, bem como, após o término dos trabalhos, efetuar a limpeza geral e completa em todas as áreas atingidas pelos mesmos, no prazo de **05 (cinco) dias**, entregando as obras perfeitamente limpas, a contar da conclusão dos serviços, sob pena da **CONTRATANTE** efetuar-las, arcando a **CONTRATADA** com o ônus decorrente da execução dos serviços de remoção, cujo valor será deduzido do pagamento a que fizer jus a **CONTRATADA**, de acordo com o item **6.8. da Cláusula Sexta**;

4.1.14. Observar as boas práticas, técnica e ambientalmente recomendadas quando da realização dos serviços que são de inteira responsabilidade da **CONTRATADA**, que responderá em seu próprio nome perante os órgãos fiscalizadores;

4.1.15. Assumir todas as responsabilidades e tomar as medidas necessárias por meio de seus empregados ao atendimento dos seus funcionários acidentados ou com mal súbito.

4.1.16. É de exclusiva responsabilidade da **CONTRATADA** a guarda do local dos serviços, materiais e equipamentos utilizados até o recebimento definitivo do objeto pela **CONTRATANTE**;

4.1.17. Trocar, às suas expensas, os materiais e equipamentos que vierem a ser recusados pela **CONTRATANTE**;

4.1.18. Providenciar a imediata correção das deficiências apontadas pela **CONTRATANTE** quanto à execução do Contrato;

4.1.19. Arcar com eventuais prejuízos causados à **CONTRATANTE** ou a terceiros, provocados por ineficiência ou irregularidades cometidas por seus empregados, filiações ou prepostas, na execução do fornecimento contratado;

4.1.20. Cumprir e fazer cumprir, por seus prepostos ou conveniados, leis, regulamentos e posturas compatíveis, bem como, quaisquer determinações emanadas das autoridades competentes, pertinentes à matéria OBJETO do presente Contrato, cabendo-lhe única e exclusiva responsabilidade pelas consequências de qualquer transgressão sua ou de seus prepostos ou conveniados;

4.1.21- Cumprir e observar que, constatada a existência de materiais inadequados no canteiro de serviços, que a PREFEITURA MUNICIPAL DE CÁSSIA DOS COQUEIROS, da **CONTRATANTE** designada oficiará a **CONTRATADA** para que no prazo de **24** (vinte e quatro) horas efetue a remoção desses materiais;

4.1.22. Responsabilizar-se pelos encargos trabalhistas, previdenciários, fiscais, comerciais e outros resultantes da execução deste contrato;

4.1.23. A inadimplência da **CONTRATADA** em relação aos encargos não transfere ao **CONTRATANTE** a responsabilidade de seu pagamento, nem poderá onerar o objeto deste contrato;

4.1.24. A **CONTRATADA** deverá manter, permanentemente, no local dos serviços, como seu preposto, pessoa idônea e capaz que a representará e acompanhará toda a execução deste contrato, prestando, ainda, a assistência técnica necessária, bem como deverá executar as



PREFEITURA MUNICIPAL DE CÁSSIA DOS COQUEIROS

CNPJ nº. 44.229.805/0001-87

Rua Joaquim Lopes Ferreira, nº. 489 - Centro - Cássia dos Coqueiros - SP

Telefones: (16) 3669-1123

Site: www.cassiadoscoqueiros.sp.gov.br

E-mails: licitacao@cassiadoscoqueiros.sp.gov.br e prefeitura@cassiadoscoqueiros.sp.gov.br

instruções do Departamento de Obras Públicas da PREFEITURA MUNICIPAL DE CÁSSIA DOS COQUEIROS da CONTRATANTE, sem prejuízo das responsabilidades assumidas;

4.1.25. O **preposto** deverá comparecer no local da execução dos serviços em todos dias de atividade, permanecendo neste, durante o tempo que for necessário;

4.1.26. Fornecer toda a supervisão e administração necessária à execução dos serviços;

4.1.27. Manter, durante toda a execução do Contrato, em compatibilidade com as obrigações assumidas, todas as condições de habilitação e qualificação exigidas na licitação, devendo apresentar documentação revalidada, se no curso deste contrato algum documento perder a validade;

4.1.28. Permitir e facilitar o acesso da fiscalização da CONTRATANTE para a vistoria e inspeção nas instalações da CONTRATADA;

4.1.29. Responsabilizar-se por quaisquer danos causados diretamente a **CONTRATANTE** ou a terceiros, decorrentes de culpa ou dolo, na execução deste contrato.

4.1.30. Não transferir, no todo ou em parte, o presente contrato, sem a expressa autorização por escrito da CONTRATANTE;

4.1.31. Apresentar ao **CONTRATANTE**, quando solicitado, comprovante de pagamentos de salários, apólices de seguro contra acidente de trabalho, quitação de suas obrigações trabalhistas, previdenciárias relativas aos seus empregados que foram alocados à prestação dos serviços deste contrato;

4.1.32. Cumprir, além dos postulados legais vigentes de âmbito federal, estadual e municipal, as normas de segurança do **CONTRATANTE**;

4.1.33. Encaminhar a relação dos funcionários que prestarão os serviços, constando nomes e números da cédula de identidade, com antecedência mínima de 48 horas do início das atividades;

4.1.34. Providenciar, às suas expensas, a aprovação pelos poderes competentes ou companhias concessionárias de serviços públicos, quando for o caso, de todos os componentes do projeto; toda exigência que implique em modificações do projeto, deverá ser apreciada e aprovada expressamente pela **CONTRATANTE**;

4.1.35. Efetuar o recolhimento da ART (Anotação de Responsabilidade Técnica), obtida junto ao CREA conforme as características da obra/serviços, bem como efetuar o recolhimento da ART (Anotação de Responsabilidade Técnica) e respectivas guias no caso de vir a utilizar a subcontratação de serviços considerados de especialização.

4.2. Caberá a CONTRATANTE:

4.2.1. Estabelecer, com competência única e exclusiva, os serviços a serem executados;

4.2.2. Realizar os pagamentos na forma, condições, preços pactuados e prazo estabelecidos na Cláusula Sexta;

4.2.3. Acompanhar e fiscalizar a execução deste Contrato;

4.2.4. Notificar por escrito a ocorrência de irregularidades durante a execução dos serviços;

CLÁUSULA QUINTA - DA FISCALIZAÇÃO



PREFEITURA MUNICIPAL DE CÁSSIA DOS COQUEIROS

CNPJ nº. 44.229.805/0001-87

Rua Joaquim Lopes Ferreira, nº. 489 - Centro - Cássia dos Coqueiros - SP

Telefones: (16) 3669-1123

Site: www.cassiadoscoqueiros.sp.gov.br

E-mails: licitacao@cassiadoscoqueiros.sp.gov.br e prefeitura@cassiadoscoqueiros.sp.gov.br

- 5.1.** A fiscalização dos serviços executados será de competência e responsabilidade exclusiva da **CONTRATANTE**, cabendo-lhe, outrossim, verificar o cumprimento do presente Contrato, autorizar os pagamentos de faturas, alterações de projetos e substituições de materiais e praticar os demais atos necessários para a fiel execução dos serviços contratados;
- 5.2.** O documento hábil para a aferição, comprovação e avaliação de todos os fatos e assuntos relacionados e referentes à execução dos serviços será o Diário de Obras;
- 5.2.1.** A **CONTRATADA** e a **CONTRATANTE** pela PREFEITURA MUNICIPAL DE CÁSSIA DOS COQUEIROS, visando à comprovação real do andamento dos serviços e execução dos termos do presente Contrato, dar-lhe-ão visto diariamente, por seus representantes credenciados;
- 5.3.** Os serviços serão executados de acordo com a documentação técnica; a **CONTRATADA** acatará as determinações da PREFEITURA MUNICIPAL DE CÁSSIA DOS COQUEIROS, da **CONTRATANTE**, com ela resolvendo eventuais dúvidas;
- 5.4.** A **CONTRATANTE** se reserva o direito de modificar, adicionar ou reduzir os serviços, se assim julgar melhor aos seus interesses ou assim determinarem os recursos disponíveis, bem como, a critério da PREFEITURA MUNICIPAL DE CÁSSIA DOS COQUEIROS, da **CONTRATANTE**, poderão ser feitas modificações para assegurar o perfeito funcionamento das peças no conjunto ou adaptações no projeto original, desde que antecipadamente justificada nos autos e nos termos permitidos na Lei 8.666/93 e suas alterações;
- 5.5.** A PREFEITURA MUNICIPAL DE CÁSSIA DOS COQUEIROS, da **CONTRATANTE** reserva-se o direito de exercer a mais ampla e completa verificação dos serviços contratados, não se eximindo a **CONTRATADA**, em hipótese alguma, das responsabilidades pelos danos que vier a causar a terceiros, seja por ato próprio, seja por ato de seus operários ou preposto;
- 5.6.** No canteiro de obras deverá existir ambiente para receber o servidor indicado pela PREFEITURA MUNICIPAL DE CÁSSIA DOS COQUEIROS, da **CONTRATANTE**, cabendo à **CONTRATADA** nele manter o Diário de Obras, o cronograma físico financeiro da obra, o cronograma de execução da obra, atualizado, e os projetos pertinentes, indicando graficamente tanto a previsão como o andamento dos serviços, com respectivas datas, bem como uma Caderneta de Ocorrência, destinada a registrar as visitas realizadas ou ordens e providências tomadas pela PREFEITURA MUNICIPAL DE CÁSSIA DOS COQUEIROS da **CONTRATANTE**;
- 5.7.** Será submetida à aprovação da FISCALIZAÇÃO a escolha do local para a execução e montagem, pela **CONTRATADA**, das instalações referidas no item **4.1.6.**;
- 5.8.** A **FISCALIZAÇÃO** estabelecerá o itinerário para a movimentação de veículos relacionados à **CONTRATADA** dentro do município, se for o caso;

CLÁUSULA SEXTA – DO VALOR E DO PAGAMENTO

- 6.1.** O valor total deste contrato é de R\$ (xxx) (xxxx);
- 6.2-** Os preços são fixos e irrevogáveis;



PREFEITURA MUNICIPAL DE CÁSSIA DOS COQUEIROS

CNPJ nº. 44.229.805/0001-87

Rua Joaquim Lopes Ferreira, nº. 489 - Centro - Cássia dos Coqueiros - SP

Telefones: (16) 3669-1123

Site: www.cassiadoscoqueiros.sp.gov.br

E-mails: licitacao@cassiadoscoqueiros.sp.gov.br e prefeitura@cassiadoscoqueiros.sp.gov.br

6.3. A **CONTRATANTE** pagará à **CONTRATADA** os valores estabelecidos no **Anexo II - PROPOSTA**, parte integrante deste, totalizando o valor de R\$ (xxx)(xxxx);

6.3.1. O pagamento será realizado, após a execução dos serviços, mediante a emissão de nota fiscal, se devidamente atestada pela PREFEITURA MUNICIPAL DE CÁSSIA DOS COQUEIROS;

6.3.2. Os pagamentos serão efetuados no prazo de 15 (quinze) dias, a contar da data da apresentação das notas fiscais no setor financeiro da **CONTRATANTE**, mediante depósitos na conta corrente nº (-), agência nº (-) do Banco (-) da **CONTRATADA**, observado o disposto no **item 6.4.**;

6.3.3. No caso do **CONTRATANTE** atrasar os pagamentos, estes serão atualizados financeiramente pelo índice econômico a variação do IPCA/IBGE apurada no período.

6.4. Para realização do pagamento, as notas fiscais deverão estar instruídas com a requisição e com atestado de comprovação de execução dos serviços, conforme medição, e fluxo de desembolso, emitido pelo setor competente da **CONTRATADA**, por meio da PREFEITURA MUNICIPAL DE CÁSSIA DOS COQUEIROS;

6.4.1. A PREFEITURA MUNICIPAL DE CÁSSIA DOS COQUEIROS, após aprovar e receber os serviços em foco, também por escrito, encaminhará o requerimento, a nota fiscal e sua aprovação, ao Secretário de Obras a fim de atestar e encaminhar ao setor financeiro da **CONTRATANTE**;

6.4.2. A Nota Fiscal deverá corresponder aos serviços efetivamente executados e constantes da planilha orçamentária, parte integrante deste Contrato;

6.5. A contagem do prazo para pagamento terá início e encerramento em dias de expediente no Órgão **CONTRATANTE**;

6.6. Havendo divergência ou erro na emissão do documento fiscal, fica interrompido o prazo para o pagamento, sendo iniciada nova contagem somente regularização.

6.7. O valor atribuído ao presente contrato é a única forma de remuneração a **CONTRATADA**, sendo vedado o seu reajuste;

6.8. Do valor das notas fiscais apresentadas para pagamento, serão deduzidos, de pleno direito, pela **CONTRATANTE**:

- a) Multas previstas neste Contrato;
- b) As multas, indenizações ou despesas devidas por ato de autoridade competente, em decorrência do descumprimento, pela **CONTRATADA**, de leis ou regulamentos aplicáveis à espécie;
- c) Cobranças indevidas.

CLÁUSULA SÉTIMA - DA CONSIGNAÇÃO ORÇAMENTÁRIA

7.1. A despesa, em R\$..., (...), e onerará os recursos orçamentários do exercício 2020, na seguinte dotação:

01.01.00-01 031 0011 1001 0000 - 4.4.90.51.00;



PREFEITURA MUNICIPAL DE CÁSSIA DOS COQUEIROS

CNPJ nº. 44.229.805/0001-87

Rua Joaquim Lopes Ferreira, nº. 489 - Centro – Cássia dos Coqueiros – SP

Telefones: (16) 3669-1123

Site: www.cassiadoscoqueiros.sp.gov.br

E-mails: licitacao@cassiadoscoqueiros.sp.gov.br e prefeitura@cassiadoscoqueiros.sp.gov.br

CLÁUSULA OITAVA - DA GARANTIA CONTRATUAL

8.1- Para garantir o cumprimento deste contrato, a **CONTRATADA** prestou garantia conforme previsão contida no instrumento convocatório, equivalente a **5%** (cinco por cento) do valor total deste contrato;

8.2- A garantia prestada será liberada ou restituída após o **recebimento definitivo do objeto contratado**;

8.2.1. Ao **CONTRATANTE** cabe descontar da garantia toda a importância que a qualquer título lhe for devida pela **CONTRATADA**.

CLÁUSULA NONA - DA VIGÊNCIA

9.1. Este contrato entrará em vigor na data de sua assinatura e vigorará pelo prazo de **01 (um) mes**, podendo ser prorrogado, nos termos da Lei Federal nº 8.666/93;

9.2. Excepcionalmente, desde que de interesse da **CONTRATANTE**, devidamente justificado no respectivo processo, o prazo de execução dos serviços poderá sofrer prorrogações;

CLÁUSULA DEZ - DAS PENALIDADES

10.1.. A **CONTRATANTE** poderá, a seu juízo, aplicar à **CONTRATADA** as seguintes sanções, independentemente da rescisão do Contrato:

a) Advertência escrita;

b) Multa;

c) Suspensão temporária do direito de participar em licitação da **CONTRATANTE** e impedimento de contratar com a Administração Pública;

d) Declaração de inidoneidade para licitar ou contratar com a Administração Pública, enquanto perdurarem os motivos determinantes da punição;

e) Demais penalidades previstas na lei;

10.2. A advertência escrita será aplicada, independentemente de outras sanções cabíveis, quando houver afastamento das condições técnicas ou contratuais estabelecidas;

10.3 As multas serão calculadas sobre o valor total do Contrato e serão:

a. 0,1% (um décimo por cento) por dia de atraso, no início dos serviços;

b. 0,2% (dois décimos por cento) :

b1. Por dia de atraso, na execução final dos serviços;

b2. Por falta dada pelo engenheiro responsável, bem como por sua ausência no local dos serviços;

b3. Por cada vez que o responsável técnico deixar de atender a convocação da **CONTRATANTE** no prazo de 24(vinte e quatro) horas a contar do prazo do recebimento da convocação e também, no caso de não haver, na sede da **CONTRATADA** pessoa credenciada para recebe-lá;

b4. Por dia em que não for encontrado no local da obra o DIARIO DE OCORRENCIAS;



PREFEITURA MUNICIPAL DE CÁSSIA DOS COQUEIROS

CNPJ nº. 44.229.805/0001-87

Rua Joaquim Lopes Ferreira, nº. 489 - Centro - Cássia dos Coqueiros - SP

Telefones: (16) 3669-1123

Site: www.cassiadoscoqueiros.sp.gov.br

E-mails: licitacao@cassiadoscoqueiros.sp.gov.br e prefeitura@cassiadoscoqueiros.sp.gov.br

- c. 10% (dez por cento) pelo descumprimento de qualquer das obrigações ora pactuadas, excluídas aquelas que ensejam a rescisão do Contrato, relacionadas nos casos previstos na Cláusula Onze;
- d. 20% (vinte por cento) se der motivo à rescisão contratual;

CLÁUSULA ONZE - DA RESCISÃO

11.1. A inexecução total ou parcial do presente contrato enseja sua rescisão ou a ocorrência da hipótese prevista no artigo 78, da Lei Federal 8.666, de 21 de junho de 1993 e suas alterações, autorizam, desde já, a **CONTRATANTE** rescindir, unilateralmente, o contrato, independentemente de interpelação judicial, sendo aplicável, ainda, o disposto nos artigos 79 e 80 do mesmo diploma legal, no caso de inadimplência, e em especial, nos seguintes casos:

- a. Atraso na execução dos serviços por prazo superior a 20% (vinte por cento) do prazo global, por responsabilidade exclusiva da CONTRATADA;
- b. Suspensão da execução dos serviços, pela CONTRATADA, por prazo superior a 10 (dez) dias, sem justificativa e prévia autorização da CONTRATANTE;
- c. Inexecução dos serviços, pela CONTRATADA, nos 10 (dez) dias posteriores à data de do recebimento da Ordem de Serviços;
- d. Utilização deste Contrato, pela CONTRATADA, como caução ou garantia para qualquer operação financeira, sem prévia e expressa autorização da CONTRANTE;
- e. Reiteração de infrações ao presente Contrato;
- f. Em caso de rescisão pela CONTRATADA, perderá esta, em benefício da CONTRATANTE, as garantias prestadas não tendo direito a indenização de qualquer espécie;

11.2. Excetuam-se os motivos de força maior plenamente justificável, e aceito pela CONTRATANTE, nas hipóteses da Lei 8.666/93 e suas alterações;

11.3 Este Contrato será rescindido de pleno direito e para todos os fins em caso de decretação de falência ou deferimento de recuperação judicial, de liquidação ou dissolução da **CONTRATADA**, independentemente de aviso, notificação ou interpelação judicial ou extrajudicial;

11.4. Este Contrato poderá ser rescindido unilateralmente pela **CONTRATANTE** nas hipóteses e nas condições previstas no artigo 77 e seguintes da Lei 8.666/93 e suas alterações;

11.4.1. No caso de rescisão administrativa unilateral, a **CONTRATADA** reconhecerá os direitos da **CONTRATANTE** em aplicar sanções previstas no Edital, e neste Contrato e na legislação que rege a licitação;

11.5. É vedada a transferência, total ou parcial, para terceiros, da prestação de serviços objeto desta licitação, exceto se for de interesse da **CONTRATANTE**, for expressamente autorizada e justificada;

11.6. A aplicação de quaisquer sanções referidas neste contrato, não afasta a responsabilização civil da **CONTRATADA** pela inexecução total ou parcial do objeto ou pela inadimplência;

11.7. A aplicação das penalidades não impede o **CONTRATANTE** de exigir o ressarcimento dos prejuízos efetivados decorrentes de quaisquer faltas cometidas pela **CONTRATADA**.



PREFEITURA MUNICIPAL DE CÁSSIA DOS COQUEIROS

CNPJ nº. 44.229.805/0001-87

Rua Joaquim Lopes Ferreira, nº. 489 - Centro – Cássia dos Coqueiros – SP

Telefones: (16) 3669-1123

Site: www.cassiadoscoqueiros.sp.gov.br

E-mails: licitacao@cassiadoscoqueiros.sp.gov.br e prefeitura@cassiadoscoqueiros.sp.gov.br

CLÁUSULA DOZE - DA GESTÃO E FISCALIZAÇÃO DO CONTRATO

12.1. A gestão e fiscalização serão exercidas no interesse exclusivo do Contratante, não suprimindo a responsabilidade da Contratada, inclusive perante terceiros por quaisquer irregularidades, nos termos do art. 70 da Lei Federal nº 8.666/93.

12.2. Atuação na fase da gestão, da fiscalização do recebimento do objeto, os servidores indicados pela(s) Secretaria(s) Solicitante(s) responsável(eis) ou, não havendo, pela(s) servidores indicados, conforme designação da Prefeita Municipal, cujo ato será devidamente acostado no processo administrativo.

12.3. Para efeito do disposto nesta cláusula, o Contratante registrará as deficiências existentes na execução dos serviços e/ou inobservância das condições pactuadas comunicando-as à Contratada para imediata correção, sem prejuízo da aplicação das penalidades previstas.

CLÁUSULA TREZE - DA OBSERVAÇÃO A LEI Nº 12.846/2013

13.1. Na execução do presente Contrato é vedado à Contratante e à Contratada e/ou a empregado seu, e/ou a preposto seu, e/ou a gestor seu:

- a) Prometer, oferecer ou dar, direta ou indiretamente, vantagem indevida a agente público ou a quem quer que seja, ou a terceira pessoa a ele relacionada;
- b) Criar, de modo fraudulento ou irregular, pessoa jurídica para celebrar o presente Contrato;
- c) Obter vantagem ou benefício indevido, de modo fraudulento, de modificações ou prorrogações do presente Contrato, sem autorização em lei, no ato convocatório da licitação pública ou nos respectivos instrumentos contratuais;
- d) Manipular ou fraudar o equilíbrio econômico-financeiro do presente Contrato; ou
- e) De qualquer maneira fraudar o presente Contrato; assim como realizar quaisquer ações ou omissões que constituam prática ilegal ou de corrupção, nos termos da Lei nº 12.846/2013 ou de quaisquer outras leis ou regulamentos aplicáveis, ainda que não relacionadas com o presente Contrato.

CLÁUSULA QUATORZE - DAS DISPOSIÇÕES GERAIS

14.1. A **CONTRATANTE** poderá determinar acréscimos ou supressões ao OBJETO deste Contrato até o limite 25% (vinte e cinco por cento) de seu valor; em caso de acréscimo, os serviços acrescidos serão pagos de acordo com os preços unitários multiplicados pelas quantidades físicas efetivamente executadas;

14.2. A **CONTRATANTE** poderá aceitar, desde que expressamente, por escrito, a sub-empregada dos serviços considerados de especialização, permanecendo a **CONTRATADA** como única responsável pelos serviços.

CLÁUSULA QUINZE - DO FORO E DO REGIME LEGAL



PREFEITURA MUNICIPAL DE CÁSSIA DOS COQUEIROS

CNPJ nº. 44.229.805/0001-87

Rua Joaquim Lopes Ferreira, nº. 489 - Centro - Cássia dos Coqueiros - SP

Telefones: (16) 3669-1123

Site: www.cassiadoscoqueiros.sp.gov.br

E-mails: licitacao@cassiadoscoqueiros.sp.gov.br e prefeitura@cassiadoscoqueiros.sp.gov.br

15.1. Fica eleito o Foro da Comarca de Cássia dos Coqueiros, Estado de São Paulo, para dirimir as eventuais pendências oriundas desta ata, excluindo-se qualquer outro, por mais privilegiado que seja.

E POR ESTAREM ASSIM JUSTAS E CONTRATADAS, as partes assinam o presente em 04 (quatro) vias de igual teor e valor, na presença das testemunhas abaixo firmadas.

Cássia dos Coqueiros, ____ de _____ de 2020.

Prefeita do Município de Cássia dos Coqueiros

PREFEITURA MUNICIPAL DE CÁSSIA DOS COQUEIROS, SP.

CONTRATADA

Testemunhas:

1.) _____

2.) _____



PREFEITURA MUNICIPAL DE CÁSSIA DOS COQUEIROS

CNPJ nº. 44.229.805/0001-87

Rua Joaquim Lopes Ferreira, nº. 489 - Centro - Cassia dos Coqueiros - SP

Telefones: (16) 3669-1123

Site: www.cassiadoscoqueiros.sp.gov.br

E-mails: licitacao@cassiadoscoqueiros.sp.gov.br e prefeitura@cassiadoscoqueiros.sp.gov.br

TERMO DE CIÊNCIA E NOTIFICAÇÃO

CONTRATANTE: Prefeitura Municipal de Cassia dos Coqueiros

CONTRATADA: _____

CONTRATO Nº: (de origem) _____

OBJETO: _____

ADVOGADO(S): (*) _____

TOMADA DE PREÇOS: 001/2020

OBJETO: CONTRATAÇÃO DE EMPRESA PARA CONSTRUÇÃO DE BANHEIROS PÚBLICOS NA PRAÇA MUNICIPAL DE CASSIA DOS COQUEIROS.

Na qualidade de Contratante e Contratada, respectivamente, do termo acima identificado e cientes do seu encaminhamento ao TRIBUNAL DE CONTAS DO ESTADO, para fins de instrução e julgamento, damo-nos por CIENTES e NOTIFICADOS para acompanhar todos os atos da tramitação processual, até julgamento final, e sua publicação e, se for o caso e de nosso interesse, para, nos prazos e nas formas legais e regimentais, exercer o direito de defesa, interpor recursos e o mais que couber.

Outrossim, estamos cientes, doravante, de que todos os despachos e decisões que vierem a ser tomados, relativamente ao aludido processo, serão publicados no Diário Oficial do Estado, Caderno do Poder Legislativo, parte do Tribunal de Contas do Estado de São Paulo, de conformidade com o artigo 90 da Lei Complementar Estadual nº 709, de 14 de janeiro de 1993, precedidos de mensagem eletrônica aos interessados.

LOCAL e DATA: _____

CONTRATANTE

Nome e cargo: _____

E-mail institucional: _____

E-mail pessoal: _____

Assinatura: _____

CONTRATADA

Nome e cargo: _____

E-mail institucional: _____

E-mail pessoal: _____

Assinatura: _____

(*)Facultativo. Indicar quando já constituído.



PREFEITURA MUNICIPAL DE CÁSSIA DOS COQUEIROS

CNPJ nº. 44.229.805/0001-87

Rua Joaquim Lopes Ferreira, nº. 489 - Centro - Cássia dos Coqueiros - SP

Telefones: (16) 3669-1123

Site: www.cassiadoscoqueiros.sp.gov.br

E-mails: licitacao@cassiadoscoqueiros.sp.gov.br e prefeitura@cassiadoscoqueiros.sp.gov.br

DECLARAÇÃO DE DOCUMENTOS À DISPOSIÇÃO DO TCE-SP

CONTRATANTE:

CNPJ Nº:

CONTRATADA:

CNPJ Nº:

CONTRATO Nº (DE ORIGEM):

DATA DA ASSINATURA:

VIGÊNCIA:

OBJETO:

VALOR (R\$):

Declaro(amos), na qualidade de responsável(is) pela entidade supra epigrafada, sob as penas da Lei, que os demais documentos originais, atinentes à correspondente licitação, encontram-se no respectivo processo administrativo arquivado na origem à disposição do Tribunal de Contas do Estado de São Paulo, e serão remetidos quando requisitados.

Em se tratando de obras/serviços de engenharia:

Declaro(amos), na qualidade de responsável(is) pela entidade supra epigrafada, sob as penas da Lei, que os demais documentos originais, atinentes à correspondente licitação, em especial, os a seguir relacionados, encontram-se no respectivo processo administrativo arquivado na origem à disposição do Tribunal de Contas do Estado de São Paulo, e serão remetidos quando requisitados:

- a) memorial descritivo dos trabalhos e respectivo cronograma físico-financeiro;
- b) orçamento detalhado em planilhas que expressem a composição de todos os seus custos unitários;
- c) previsão de recursos orçamentários que assegurem o pagamento das obrigações decorrentes de obras ou serviços a serem executados no exercício financeiro em curso, de acordo com o respectivo cronograma;
- d) comprovação no Plano Plurianual de que o produto das obras ou serviços foi contemplado em suas metas;
- e) as plantas e projetos de engenharia e arquitetura.

LOCAL e DATA:

RESPONSÁVEL: (nome, cargo, e-mail e assinatura)



PREFEITURA MUNICIPAL DE CÁSSIA DOS COQUEIROS

CNPJ nº. 44.229.805/0001-87

Rua Joaquim Lopes Ferreira, nº. 489 - Centro - Cássia dos Coqueiros - SP

Telefones: (16) 3669-1123

Site: www.cassiadoscoqueiros.sp.gov.br

E-mails: licitacao@cassiadoscoqueiros.sp.gov.br e prefeitura@cassiadoscoqueiros.sp.gov.br

ANEXO IX

DOCUMENTOS NECESSÁRIOS PARA CADASTRAMENTO PRÉVIO NA PREFEITURA MUNICIPAL DE CÁSSIA DOS COQUEIROS- SEÇÃO II - LEI FEDERAL Nº 8.666/93 E SUAS ALTERAÇÕES

TOMADA DE PREÇOS: 001/2020

**OBJETO: CONTRATAÇÃO DE EMPRESA PARA CONSTRUÇÃO DE BANHEIROS PÚBLICOS NA
PRAÇA MUNICIPAL DE CASSIA DOS COQUEIROS.**

Da Habilitação

Art. 27. Para a habilitação nas licitações exigir-se-á dos interessados, exclusivamente, documentação relativa a:

- I - habilitação jurídica;
- II - qualificação técnica;
- III - qualificação econômico-financeira;
- IV - regularidade fiscal e trabalhista.

Art. 28. A documentação relativa à habilitação jurídica, conforme o caso consistirá em:

- I - cédula de identidade;
- II - registro comercial, no caso de empresa individual;
- III - ato constitutivo, estatuto ou contrato social em vigor, devidamente registrado, em se tratando de sociedades comerciais, e, no caso de sociedades por ações, acompanhado de documentos de eleição de seus administradores;
- IV - inscrição do ato constitutivo, no caso de sociedades civis, acompanhada de prova de diretoria em exercício;
- V - decreto de autorização, em se tratando de empresa ou sociedade estrangeira em funcionamento no País, e ato de registro ou autorização para funcionamento expedido pelo órgão competente, quando a atividade assim o exigir.

Art. 29. A documentação relativa à regularidade fiscal e trabalhista, conforme o caso consistirá em:

- I - prova de inscrição no Cadastro de Pessoas Físicas (CPF) ou no Cadastro Nacional de Pessoas Jurídicas (CNPJ);
- II - prova de inscrição no cadastro de contribuintes estadual ou municipal, se houver, relativo ao domicílio ou sede do licitante, pertinente ao seu ramo de atividade e compatível com o objeto contratual;
- III - prova de regularidade para com a Fazenda Federal, Estadual e Municipal do domicílio ou sede do licitante, ou outra equivalente, na forma da Lei;
- IV - prova de regularidade relativa à Seguridade Social e ao Fundo de Garantia por Tempo de Serviço (FGTS), demonstrando situação regular no cumprimento dos encargos sociais instituídos por Lei.
- V - Prova de inexistência de débitos inadimplidos perante a Justiça do Trabalho, mediante a apresentação da **CNDT - Certidão Negativa de Débitos Trabalhistas**.



PREFEITURA MUNICIPAL DE CÁSSIA DOS COQUEIROS

CNPJ nº. 44.229.805/0001-87

Rua Joaquim Lopes Ferreira, nº. 489 - Centro - Cássia dos Coqueiros - SP

Telefones: (16) 3669-1123

Site: www.cassiadoscoqueiros.sp.gov.br

E-mails: licitacao@cassiadoscoqueiros.sp.gov.br e prefeitura@cassiadoscoqueiros.sp.gov.br

Art. 30. A documentação relativa à qualificação técnica limitar-se-á:

I - registro ou inscrição na entidade profissional competente;

II - comprovação de aptidão para desempenho de atividade pertinente e compatível em características, quantidades e prazos com o objeto da licitação, e indicação das instalações e do aparelhamento e do pessoal técnico adequados e disponíveis para a realização do objeto da licitação, bem como da qualificação de cada um dos membros da equipe técnica que se responsabilizará pelos trabalhos;

III - comprovação, fornecida pelo órgão licitante, de que recebeu os documentos, e, quando exigido, de que tomou conhecimento de todas as informações e das condições locais para o cumprimento das obrigações objeto da licitação;

IV - prova de atendimento de requisitos previstos em Lei especial, quando for o caso;

§ 1º A comprovação de aptidão referida no inciso II do caput deste artigo, no caso das licitações pertinentes a obras e serviços, será feita por atestados fornecidos por pessoas jurídicas de direito público ou privado, devidamente registrado nas entidades profissionais competentes, limitadas as exigências a:

I - capacitação técnico-profissional: comprovação do licitante de possuir em seu quadro permanente, na data prevista para entrega da proposta, profissional de nível superior ou outro devidamente reconhecido pela entidade competente, detentor de atestado de responsabilidade técnica por execução de obra ou serviço de características semelhantes, limitadas estas exclusivamente às parcelas de maior relevância e valor significativo do objeto da licitação, vedadas as exigências de quantidades mínimas ou prazos máximos;

II - (vetado)

a) (vetado)

b) (vetado)

§ 2º As parcelas de maior relevância técnica, e de valor significativo, mencionadas no parágrafo anterior, serão definidas no instrumento convocatório;

§ 3º Será sempre admitida a comprovação de aptidão através de certidões ou atestados de obras ou serviços similares de complexidade tecnológica e operacional equivalente ou superior;

§ 4º Nas licitações para fornecimento de bens, a comprovação de aptidão, quando for o caso, será feita através de atestados fornecidos por pessoa jurídica de direito público ou privado;

§ 5º É vedada a exigência de comprovação de atividade ou de aptidão com limitações de tempo ou de época ou ainda em locais específicos, ou quaisquer outras não previstas nesta Lei, que inibam a participação na licitação;

§ 6º As exigências mínimas relativas a instalações de canteiros, máquinas, equipamentos e pessoal técnico especializado, considerados essenciais para o cumprimento do objeto da licitação, serão atendidas mediante a apresentação de relação explícita e da declaração formal da sua disponibilidade, sob as penas cabíveis, vedadas as exigências de propriedade e de localização prévia;

§ 7º (vetado)

I - (vetado)

II - (vetado)

§ 8º No caso de obras, serviços e compras de grande vulto, de alta complexidade técnica, poderá a Administração exigir dos licitantes a metodologia de execução, cuja avaliação, para



PREFEITURA MUNICIPAL DE CÁSSIA DOS COQUEIROS

CNPJ nº. 44.229.805/0001-87

Rua Joaquim Lopes Ferreira, nº. 489 - Centro - Cássia dos Coqueiros - SP

Telefones: (16) 3669-1123

Site: www.cassiadoscoqueiros.sp.gov.br

E-mails: licitacao@cassiadoscoqueiros.sp.gov.br e prefeitura@cassiadoscoqueiros.sp.gov.br

feito de sua aceitação ou não, antecederá sempre à análise dos preços e será efetuada exclusivamente por critérios objetivos;

§ 9º Entende-se por licitação de alta complexidade técnica aquela que envolva alta especialização, como fator de extrema relevância para garantir a execução do objeto a ser contratado, ou que possa comprometer a continuidade da prestação de serviços públicos essenciais;

§ 10. Os profissionais indicados pelo licitante para fins de comprovação da capacitação técnico-operacional de que trata o inciso I do § 1º deste artigo deverão participar da obra ou serviço objeto da licitação, admitindo-se a substituição por profissionais de experiência equivalente ou superior, desde que aprovada pela Administração;

§ 11. (vetado)

§ 12. (vetado)

Art. 31. A documentação relativa à qualificação econômico-financeira limitar-se-á a:

I - balanço patrimonial e demonstrações contábeis do último exercício social, já exigíveis e apresentados na forma da Lei que comprovem a boa situação financeira da empresa, vedada a sua substituição por balancetes ou balanços provisórios, podendo ser atualizados por índices oficiais quando encerrados há mais de 3 (três) meses da data de apresentação da proposta;

II - certidão negativa de falência ou concordata expedida pelo distribuidor da sede da pessoa jurídica, ou de execução patrimonial, expedida no domicílio da pessoa física (somente no seu original);

III - garantia, nas mesmas modalidades e critérios previstos no caput e § 1º do art. 56 desta Lei, limitada a 1% (um por cento) do valor estimado do objeto da contratação;

§ 1º A exigência de índices limitar-se-á à demonstração da capacidade financeira do licitante com vistas aos compromissos que terá que assumir caso lhe seja adjudicado o contrato, vedada a exigência de valores mínimos de faturamento anterior, índices de rentabilidade ou lucratividade;

§ 2º A Administração, nas compras para entrega futura e na execução de obras e serviços, poderá estabelecer, no instrumento convocatório da licitação, a exigência de capital mínimo ou de patrimônio líquido mínimo, ou ainda as garantias previstas no § 1º do art. 56 desta Lei, como dado objetivo de comprovação da qualificação econômico-financeira dos licitantes e para efeito de garantia ao adimplemento do contrato a ser ulteriormente celebrado;

§ 3º O capital mínimo ou o valor do patrimônio líquido a que se refere o parágrafo anterior não poderá exceder a 10% (dez por cento) do valor estimado da contratação, devendo a comprovação ser feita relativamente à data da apresentação da proposta, na forma da Lei, admitida a atualização para esta data através de índices oficiais;

§ 4º Poderá ser exigida, ainda, a relação dos compromissos assumidos pelo licitante que importem diminuição da capacidade operativa ou absorção de disponibilidade financeira, calculada esta em função do patrimônio líquido atualizado e sua capacidade de rotação;

§ 5º A comprovação da boa situação financeira da empresa será feita de forma objetiva, através do cálculo de índices contábeis previstos no edital e devidamente justificados no processo administrativo da licitação que tenha dado início ao certame licitatório, vedada a exigência de índices e valores não usualmente adotados para a correta avaliação de situação financeira suficiente ao cumprimento das obrigações decorrentes da licitação;

§ 6º (vetado).



PREFEITURA MUNICIPAL DE CÁSSIA DOS COQUEIROS

CNPJ nº. 44.229.805/0001-87

Rua Joaquim Lopes Ferreira, nº. 489 - Centro – Cássia dos Coqueiros – SP

Telefones: (16) 3669-1123

Site: www.cassiadoscoqueiros.sp.gov.br

E-mails: licitacao@cassiadoscoqueiros.sp.gov.br e prefeitura@cassiadoscoqueiros.sp.gov.br

Art. 32. Os documentos necessários à habilitação poderão ser apresentados em original, por qualquer processo de cópia autenticada por cartório competente ou por servidor da Administração, ou publicação em órgão da imprensa oficial;

§ 1º A documentação de que tratam os arts. 28 a 31 desta Lei poderá ser dispensada, no todo ou em parte, nos casos de convite, concurso, fornecimento de bens para pronta entrega e leilão;

§ 2º *O certificado de registro cadastral a que se refere o § 1º do art. 36, substitui os documentos enumerados nos arts. 28 a 31, quanto às informações disponibilizadas em sistema informatizado de consulta direta indicado no edital, obrigando-se a parte a declarar, sob as penalidades legais, a superveniência de fato impeditivo da habilitação;*

§ 3º A documentação referida neste artigo poderá ser substituída por registro cadastral emitido por órgão ou entidade pública, desde que previsto no edital e o registro tenha sido feito em obediência ao disposto nesta Lei;

§ 4º As empresas estrangeiras que não funcionem no País, tanto quanto possível, atenderão, nas licitações internacionais, às exigências dos parágrafos anteriores mediante documentos equivalentes, autenticados pelos respectivos consulados e traduzidos por tradutor juramentado, devendo ter representação legal no Brasil com poderes expressos para receber citação e responder administrativa ou judicialmente;

§ 5º Não se exigirá, para a habilitação de que trata este artigo, prévio recolhimento de taxas ou emolumentos, salvo os referentes a fornecimento do edital, quando solicitado, com os seus elementos constitutivos, limitados ao valor do custo efetivo de reprodução gráfica da documentação fornecida;

§ 6º O disposto no § 4º deste artigo, no § 1º do art. 33 e no § 2º do art. 55 não se aplica às licitações internacionais para aquisição de bens e serviços cujo pagamento seja feito com o produto de financiamento concedido por organismo financeiro internacional de que o Brasil faça parte, ou por agência estrangeira de cooperação, nem nos casos de contratação com empresa estrangeira, para a compra de equipamentos fabricados e entregues no exterior, desde que para este caso tenha havido prévia autorização do Chefe do Poder Executivo, nem nos casos de aquisição de bens e serviços realizada por unidades administrativas com sede no exterior;



PREFEITURA MUNICIPAL DE CÁSSIA DOS COQUEIROS

CNPJ nº. 44.229.805/0001-87

Rua Joaquim Lopes Ferreira, nº. 489 - Centro - Cássia dos Coqueiros - SP

Telefones: (16) 3669-1123

Site: www.cassiadoscoqueiros.sp.gov.br

E-mails: licitacao@cassiadoscoqueiros.sp.gov.br e prefeitura@cassiadoscoqueiros.sp.gov.br

ANEXO X ATESTADO DE VISTORIA

TOMADA DE PREÇOS: 001/2020

OBJETO: CONTRATAÇÃO DE EMPRESA PARA CONSTRUÇÃO DE BANHEIROS PÚBLICOS NA PRAÇA MUNICIPAL DE CÁSSIA DOS COQUEIROS DOS COQUEIROS.

Atestamos, para fins de participação na licitação em epígrafe, promovida pela PREFEITURA MUNICIPAL DE CÁSSIA DOS COQUEIROS, que o Senhor XXXXXXXXXXXXXXXXXXXX, portador da cédula de identidade RG nº X.XXX.XXX SSP/SP, representante da empresa **XXXX**, com sede à Rua XXX, nº XXX - Bairro - Município – Estado de XX - CEP: XXXXX-XXX, inscrita no CNPJ/MF sob. o nº XX.XXX.XXX/000X-XX compareceu à visita técnica realizada em XX de XXXXXXXX de 20XX, onde serão realizados os serviços, recebendo as informações sobre as condições do local e das dificuldades técnicas que poderão advir da futura execução do contrato.

Cássia dos Coqueiros, ____ de _____ de 2020.

Assinatura do Responsável pela Vistoria

Nome:

Cargo:

RG:

Assinatura do Servidor

Nome:

Cargo:

RG: